

Altech

Handleiding, Anleitung, Instructions, Mode d' emploi, Istruzioni d' uso, Bruksanvisning



ECOSY

-DEPOT

Version 031011

HANDLEIDING ECOSY

INHOUDSOPGAVE

Installatie en plaatsing
Eerste gebruik
Handleiding stoken
Brandstoffen
Tips
Onderhoud
Storingen en problemen
Garantiebepalingen
Aanvullende informatie Ecosy Depot

INSTALLATIE EN PLAATSING

Eigenschappen Ecosy en de Ecosy Depot.

Type: speksteenkachel
Gebruik: discontinue verbranding van hout.
Nominaal en ruimteverwarmend vermogen maximaal: 11kW
Massa: 175kg (Basic) 250kg (Depot)
Rookgasstroom: 9,2g/s
Rookgastemperatuur: 340 °C
Rendement: 80%

Plaatselijke voorschriften

Uw Altech kachel dient geplaatst te worden volgens de plaatselijk geldende (wettelijke) voorschriften en bouwbesluiten inclusief alle nationaal en Europees geldende eisen. Uw Altech dealer kan u hieromtrent adviseren.

Schoorsteen

De schoorsteen dient een minimale binnenmaat te hebben van 150mm en moet voldoen aan de plaatselijke voorschriften en bouwbesluiten. Voor de schoorsteentrek is een waarde nodig die ligt tussen 10 Pa en 15 Pa nominaal. Uw dealer kan deze waarde voor u controleren. Het is aan te bevelen om de schoorsteen te voorzien van een geschikte regelklep. Mits de deur van de kachel voorzien is van de bijbehorende sluitveer is de kachel geschikt voor gedeelde schoorsteenkanalen.

In geval van een schoorsteenbrand; sluit de luchtklep van de kachel, doof het vuur in de kachel met zand of soda en waarschuw de brandweer, probeer nooit zelf het vuur met water te blussen.

Verbindingsstuk

De verbinding tussen de kachel en de schoorsteen moet goed afgedicht worden zonder de rookgassen of het vegen van de schoorsteen te hinderen.

Luchttoevoer

In de ruimte waar de kachel wordt geplaatst dient voldoende verse lucht te worden toegevoerd voor het verbrandingsproces in de kachel. Bij goed geïsoleerde woningen of woningen voorzien van mechanische ventilatie dient een opening gemaakt te worden naar de buitenlucht waardoor de luchttoevoer gewaarborgd wordt.

Ondergrond

Plaats de kachel op een voldoende stevige en stabiele ondergrond. Het materiaal van de vloer dient onbrandbaar te zijn. Is dit niet het geval dan adviseren wij u een vloerplaat van bijvoorbeeld staal of glas toe te passen. Deze plaat moet voldoende grootte hebben en te voldoen aan de plaatselijk gestelde eisen. Zie figuur A.

Afstand tot wanden, meubels en andere materialen

- Minimale afstanden tot wanden aanhouden als weergegeven is in figuur A.
- Vanaf de achterzijde van de kachel tot de wand dient 10 cm aangehouden te worden. Een kleinere afstand is niet mogelijk in verband met de convectie warmte en luchttoevoer.
- Voor brandbare materialen welke in het directe bereik staan van de warmtestralen door het venster geldt een veiligheidsafstand van 2 meter.
- Voor buiten het stralingsbereik van het venster geplaatste brandbare materialen en meubels geldt een veiligheidsafstand van 60 centimeter tot de kachel.

Controle afzonderlijke delen

Controleer voor het eerste gebruik of alle afzonderlijke delen in de kachel zich op de juiste plaats bevinden en dat de kachel niet beschadigd is.

HANDLEIDING STOKEN

Instookprocedure

Om de levensduur te verlengen is het strikt noodzakelijk om de kachel de eerste 10 keer op een beperkt niveau te stoken; het instoken. Hierdoor krijgt het gebruikte cement de tijd om geleidelijk uit te harden en een solide verbinding te maken tussen het gietijzer en de speksteentegels. Tevens kan eventueel vocht uit de speksteen verdampen zodat de kans op scheuren drastisch afneemt. Indien u zich niet aan onderstaande instookprocedure houdt kan de garantie komen te vervallen.

1



Zorg voor een maximale luchttoevoer door de luchtklep te openen.

2

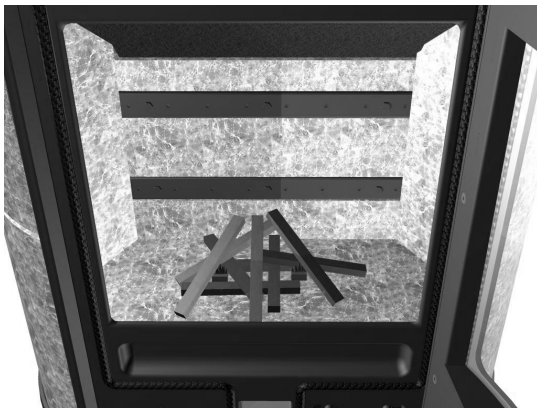

Leg aanmaak blokjes in het midden van de stookruimte. Plaats hieromheen een piramide van aanmaakhoutjes. Ontsteek de aanmaakblokjes

Door het aanmaakhout goed te kiezen in grootte en soort, bij voorkeur licht hout en fijn gekloofd, kan snel warmte gegenereerd worden. Hoe sneller de kachel op temperatuur is, hoe sneller er trek gegenereerd wordt en hoe minder roet en condens (creosoot) er ontstaat. Dit houdt uw kachel, het rookkanaal en het milieu schoon.

3



Deur tot op een kier sluiten.

Door vlak na het ontsteken van de kachel de deur op een kier te houden voorkomt u neerslag van condens op de ruit. Condens op de ruit geeft vlekken die moeilijk te verwijderen zijn.

4



De deur kan gesloten worden als het vuur zich goed ontwikkeld heeft.

Laat nu de kachel geheel uitbranden en afkoelen. Herhaal dit in totaal **10** keer. Tussen de instookbeurten slechts het overtollige (dus niet alle) asresten uit de stookruimte verwijderen.

5

Normaal stoken

Indien u de instookprocedure heeft afgerond kunt u de kachel volledig gebruiken.

1.



Verwijder de overtollige (dus niet alle) asresten. Let op, er kunnen tot 24 uur na het doven van de kachel nog gloeiende delen in de as aanwezig zijn. Leeg de stookruimte altijd in een brandveilig vat.

Zorg voor een maximale luchttoevoer door de luchtklep te openen. Zie ook figuur B. (Omslag)

2.

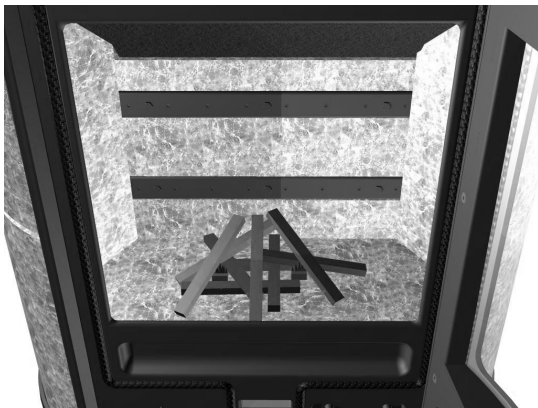

Leg aanmaak blokjes in het midden van de stookruimte. Plaats hieromheen een piramide van aanmaakhoutjes. Ontsteek de aanmaakblokjes.

Door het aanmaakhout goed te kiezen in grootte en soort, bij voorkeur licht hout en fijn gekloofd, kan snel warmte gegenereerd worden. Hoe sneller de kachel op temperatuur is, hoe sneller er trek gegenereerd wordt en hoe minder roet en condens (creosoot) er ontstaat. Dit houdt uw kachel, het rookkanaal en het milieu schoon.



Deur tot op een kier sluiten.

4.



De deur kan gesloten worden als het vuur zich goed ontwikkeld heeft.

Door vlak na het ontsteken van de kachel de deur op een kier te houden voorkomt u neerslag van condens op de ruit. Condens op de ruit geeft vlekken die moeilijk te verwijderen zijn.

5

Bijvullen

Nadat het hout uitgebrand is en uitsluitend nog een gloeiende massa vormt kunt u de kachel bijvullen.



1

Geen vlammen, het hout is bijna uitgebrand.

Om rookuittrede te voorkomen moet bij bijvullen van de kachel de deur langzaam geopend worden. De deur eerst op een kier en daarna geheel openen.



2

Vul de kachel bij met 2 tot 3 blokken hout van elk maximaal 1 kg in de juiste grootte.

Geen andere brandstoffen als hout gebruiken, zie het hoofdstuk 'Brandstoffen'.

3

Indien na verloop van tijd de kamertemperatuur te hoog oploopt kunt u de luchtklep verder dicht zetten om de kachel rustiger te laten branden. Een rustigere verbranding kunt u ook bereiken door grotere stukken hout te gebruiken of door kleinere stukken hout te bundelen.

Als de binnenzijde van de kachel na verloop van tijd niet schoon brand maar zwart blijft is er sprake van een slechte verbranding. U dient te zorgen voor een hogere temperatuur door meer en / of kleinere stukken hout te verbranden, en / of de luchttoevoer verder te openen.



Stoken bij hogere buitentemperatuur

Bij hogere buitentemperaturen, kan het komen tot een verstoring van de schoorsteentrek wat als gevolg heeft dat rook de kachel uittreedt. Dit kan voorkomen worden door de kachel te stoken met een grotere vlamontwikkeling. Een grotere vlamontwikkeling bij een gelijk vermogen wordt verkregen door de kachel vaker te vullen met minder hout en te stoken met een verder geopende luchtklep. Tevens het vuur, vooral als het bestaat uit veel gloeiende as vaker oprakelen.

BRANDSTOFFEN

De Altech houtkachels zijn uitsluitend geschikt voor het stoken met schoon en voldoende droog hout, van een niet te groot formaat (max. 1,2 KG bij 30 cm). Het is verboden te stoken met spaanplaat, gelakt, geverfd, gelijmd, geïmpregneerd- of geperst hout en hardhout (b.v. Azobe). Het stoken met andere materialen schaadt de levensduur van de kachel en het milieu en is derhalve niet toegestaan, tevens komt de garantie hiermee te vervallen.

Wij adviseren het gebruik van in stukken gehakt eiken, berken- of beukenhout dat minimaal 2 jaar buiten onder een afdak heeft gelegen. De vochtigheid van het hout dient zich te bevinden tussen 12% en 18%.

TIPS

De kachel zal sneller een hoge temperatuur bereiken door na het aanmaken deze te vullen met meer kleinere stukken hout. Een langere brandtijd kunt u realiseren door grotere stukken hout (max 1,2 kg bij 30 cm) te gebruiken en de luchtklep terug te regelen.

Uw Altech kachel bestaat voor een groot deel uit speksteen, dit materiaal houdt de warmte die vrijkomt bij het verbranden voor langere tijd vast. Hierdoor zal de kachel nog tot 12 uur nadat het vuur gedoofd is warmte afgeven.

Stook de kachel niet langer dan 2 uur met een felle verbranding. Hierna dient u de luchttoevoeren terug te regelen om de efficiëntie van de kachel te waarborgen. Bij het bijvullen kunt u grotere stukken hout gebruiken. Kleinere stukken hout kunt u bundelen tot een compacte bundel om een minder felle verbranding te krijgen.

Nadat het vuur geheel gedoofd is en er geen gloeiende laag meer in de kachel te zien is kunt u de luchtklep in de kachel sluiten. De kachel zal hierdoor een langere periode warmte afgeven. Voordat u begint met stoken dient u echter de luchtklep weer te openen.

Als de binnenzijde van de kachel na verloop van tijd niet schoon brand maar zwart blijft is er sprake van een slechte verbranding. U dient meer en kleiner hout te verbranden en/of de luchttoevoer verder te openen.

ONDERHOUD

As

Het legen van de stookruimte dient dagelijks te geschieden. Let op dat het as ook na 24 uur nog gloeiende deeltjes kan bevatten. Leeg de stookruimte dus bij voorkeur in een stalen vuilvat waarin zich geen brandbare voorwerpen bevinden. (Eventueel kunt u de kachel legen door middel van een ASH-CLEAN® zuigvat, meer informatie hierover kunt u vinden bij uw dealer)

Reinigen

Het reinigen van de kachel mag alleen geschieden als deze koud is. Neem de buitenzijde van de kachel af met een zachte doek of zachte borstel. Gebruik in geen geval water of agressieve schoonmaakmiddelen. Eventuele (vet)vlekken op de stenen kunt u het beste wegnemen met wasbenzine. Pas daarbij op dat er geen wasbenzine op de gelakte oppervlakken terechtkomt.

Tegels

Speksteen is een natuurproduct. Het kan voorkomen dat er haarscheurtjes ontstaan in de steen. Dit heeft geen invloed op de werking van de kachel.

Ruit

Indien ondanks de ruit-spoeling toch aanslag is ontstaan op de ruit kunt u dit het beste verwijderen met staalwol.

Deuren en afdichtingen

Controleer regelmatig of de afdichtingen van de deuren nog heel en flexibel zijn. Is dit niet het geval dan zullen ze vervangen moeten worden. Gebruik hiervoor uitsluitend originele onderdelen.

Schoorsteen

Jaarlijks dient de schoorsteen geveegd en de kachel geïnspecteerd en gereinigd te worden. Laat dit werk uitsluitend uitvoeren door een erkend schoorsteenveger.

Garantie

Bij onvoldoende onderhoud vervalt de garantie.

STORINGEN EN PROBLEMEN

Ruit wordt zwart

- Het hout is te vochtig, stook alleen hout met een vochtigheidsgraad tussen 12% en 18%.
- De afdichting van de voordeur is niet in orde.
- Teveel as in de stookruimte.
- De eventuele klep in het schoorsteenkanaal is te ver gesloten.

Onregelmatige of te felle verbranding

- De schoorsteentrek is te groot, laat een geschikte schoorsteenklep monteren.
- Afdichtingen van de deuren zijn defect of versleten.
- De schoorsteentrek is te laag of onregelmatig (bv. door weersomstandigheden als windvlagen en mist, vervuilde schoorsteen).

Kachel komt niet op temperatuur of brandt slecht

- Luchtklep is gesloten.
- Teveel as in de stookruimte.
- Te lage schoorsteentrek (bv. door weersomstandigheden als mist of een vervuilde schoorsteen).
- Te grote stukken hout en/of te vochtig hout.

Rook in de kamer

- Onvoldoende schoorsteentrek (bv. door weersomstandigheden als mist, vervuilde schoorsteen).
- Deur wordt geopend voordat de vlammen zijn gedoofd.
- Schoorsteenklep staat niet in geopende positie.

GARANTIEBEPALINGEN EN GARANTIEBEWIJS

Zie achterzijde handleiding.

ANLEITUNG ECOSY

INHALT

Installation und Aufstellung
Erstmaliger Gebrauch
Heizanleitung
Heizmaterialien
Tips
Unterhalt
Störungen
Garantiebestimmungen
Ergänzende Information Ecosy Depot

INSTALLATION UND AUFSTELLUNG

Eigenschaften Ecosy en de Ecosy Depot.

Art: Specksteinofen
Gebrauch: Zeitbrandfeuerstätte
Nenn und Raumwärmeleistung: 11kW
Masse: 175kg (Basic) 250kg (Depot)
Abgasmassenstrom: 9,2g/s
Abgastemperatur: 340°C
Wirkungsgrad: 80%

Örtliche Vorschriften

Nationale und Europäische Normen, örtliche und baurechtliche Vorschriften sowie feuerpolizeiliche Bestimmungen sind einzuhalten. Informieren Sie daher vorher Ihren Bezirk-Schornsteinfegermeister.

Schornstein

Der Schornstein muss ein Innenmaß von mindestens 150mm besitzen. Für den Schornsteinzug ist ein Nominalwert zwischen 10 Pa und 15 Pa erforderlich. Ihr Händler kann diesen Wert für Sie gerne prüfen. Wir empfehlen, den Schornstein mit einer geeigneten Regelklappe auszustatten. Die Aufstellung des Schornsteins hat den örtlichen Vorschriften und Bauverfügungen zu entsprechen.

Wird falscher oder zu feuchter Brennstoff verwendet, kann es aufgrund von Ablagerungen im Schornstein zu einem Schornsteinbrand kommen. Verschließen Sie sofort alle Luftöffnungen am Ofen und informieren Sie die Feuerwehr. Nach dem Ausbrennen des Schornsteines diesen vom Fachmann auf Risse bzw. Undichtigkeiten überprüfen lassen.

Rauchrohrleitung

Die Rauchrohrleitung soll möglichst kurz, geradlinig und zum Schornstein leicht steigend angeordnet sein. Verbindungsstellen sind abzudichten. Für den Brandschutz ist die Abstrahlung des Verbindungsstücks zu berücksichtigen, notfalls isolieren. Die Reinigung ist zu berücksichtigen.

Luftzufuhr

Da Kaminöfen raumluftabhängige Feuerstätten sind, die Ihre Verbrennungsluft aus dem Aufstellraum entnehmen, muss der Betreiber für ausreichende Verbrennungsluft sorgen. Bei abgedichteten Fenstern und Türen (z. B. in Verbindung mit Energiesparmaßnahmen) kann es sein, dass die Frischluftzufuhr nicht mehr gewährleistet ist, wodurch das Zugverhalten des Kaminofens beeinträchtigt werden kann. Dies kann Ihr Wohlbefinden und unter Umständen Ihre Sicherheit beeinträchtigen. Ggf. Muss für eine zusätzliche Frischluftzufuhr, z. B. durch den Einbau einer Luftklappe in der Nähe des Kaminofens oder Verlegung einer Verbrennungsluftleitung nach Außen oder in ein gutbelüfteten Raum (ausgenommen Heizungskeller), gesorgt werden. Insbesondere muss sichergestellt werden, dass notwendige Verbrennungsluftleitungen während des Betriebes der Feuerstätte offen sind. Dunstabzugshauben, die zusammen mit Feuerstätten im selben Raum oder Raumlufverbund installiert sind, können die Funktion des Ofens negativ beeinträchtigen (bis hin zu Rauchaustritt in den Wohnraum, trotz geschlossener Feuerraumtür) und dürfen somit keinesfalls gleichzeitig mit dem Ofen betrieben werden.

Bauart

Der Kaminofen Eclips ist ein Gerät der Bauart 1 mit selbstschließender Feuerraumtür. Die Tür darf nur zur Bedienung des Gerätes geöffnet werden und sind auch bei nicht betriebenen Geräten geschlossen zu halten. Bei Eignung des Schornsteins ist eine Mehrfachbelegung von Geräten der Bauart 1 möglich, örtliche Vorschriften sind zu berücksichtigen. Der Kaminofen Ecosy ist eine Zeitbrand-Feuerstätte.

Untergrund

Den Ofen auf einen ausreichend festen und stabilen Untergrund stellen. Das Material des Bodens muss feuerfest sein. Sollte dies bei Ihrem Boden nicht der Fall sein, empfehlen wir, eine Bodenplatte aus z.B. Stahl oder Glas unterzulegen. Diese Platte muss entsprechender Größe sein und den diesbezüglichen örtlichen Anforderungen entsprechen. (Sieh Abb. A).

Abstand zu Wänden, Möbel und sonstige Materialien

- Den auf Abb. A angezeigten Mindestabstand zu den Wänden, einhalten.
- Von der Rückseite des Ofens bis zur Wand, muss ein 10 cm grosser Abstand frei bleiben. Ein geringerer Abstand ist im Zusammenhang mit der Konvektionswärme und Luftzufuhr, nicht möglich.
- Für brennbare Materialien, die im direkten Bereich der Wärmestrahlen durch das Fenster stehen, gilt ein Sicherheitsabstand von 2 Meter.
- Für brennbare Materialien und Möbel, die nicht im Strahlungsbereich des Fensters stehen, gilt ein Sicherheitsabstand von 60 Zentimeter zum Ofen.

Allgemeine Sicherheitshinweise

Durch den Abbrand von Brennmaterial wird Wärmeenergie frei, die zu einer starken Erhitzung der Oberflächen, der Feuerraumtüren, der Tür- und Bediengriffe, der Sichtfensterscheibe, der Rauchrohre und ggf. der Frontwand des Ofens führt. Die Berührung dieser Teile ohne entsprechende Schutzbekleidung oder Hilfsmittel (hitzebeständige Handschuhe oder andere Betätigungsmittel) ist zu unterlassen.

Machen Sie Kinder auf dieser Gefahren aufmerksam und halten Sie sie während des Heizbetriebes von der Feuerstätte fern.

Prüfen der einzelnen Teile

Vor dem erstmaligen Gebrauch des Ofens muss geprüft werden, ob sich im Ofen alle einzelnen Teile an der richtigen Stelle befinden und ob der Ofen während des Transportes beschädigt worden ist.

HEIZEN

Erstmaliger Gebrauch

Um die Lebensdauer des Ofens nicht zu gefährden, ist es unbedingt erforderlich, den Ofen die ersten 10 bis 12 Mal nur beschränkt zu heizen. Auf diese Weise bekommt der verwendete Zement Zeit, sich allmählich auszuhärten und zwischen dem Gusseisen und den Specksteinfliesen eine solide Verbindung zu bilden. Gleichzeitig kann eventuell im Speckstein vorhandene Feuchtigkeit verdampfen, so dass die Gefahr von Rissen erheblich abnimmt. Durch Nichtbeachtung der folgende Schritte des Vorheizverfahren, erlischt die Garantie Ihres Altech- Ofens.

1.



Stellen Sie eine maximale Luftzufuhr sicher, indem Sie das Luftventil öffnen.

2

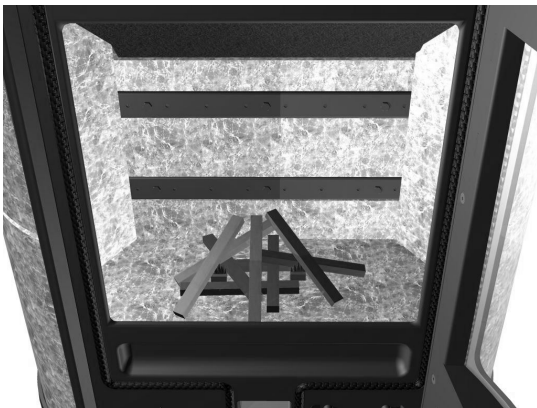

Legen Sie die Feueranzünder in die Mitte des Feuerraum. Schichten Sie hierum die Zündhölzer zu einer Pyramide auf. Entfachen Sie die Feueranzünder.

Wenn Sie das Zündholz nach Größe und Art entsprechend gut auswählen, am besten leichtes und fein gespaltenes Holz, kann Wärme schnell erzeugt werden. Je schneller der Ofen auf Temperatur ist, desto schneller wird Zug erzeugt und desto weniger Ruß und Kondensat (Kreosot) entsteht. Dadurch bleibt Ihr Ofen, der Rauchkanal und die Umwelt sauber.

3



Lassen Sie die Tür einen Spalt offen.

Wenn Sie die Tür nach dem Anzünden des Ofens einen Spalt offen lassen, verhindern Sie den Niederschlag von Kondensat auf der Glasscheibe. Durch Kondensat entstehen Flecken auf der Scheibe, die nur schwer zu entfernen sind.

4



Sie können die Tür schließen, sobald das Feuer gut brennt. Lassen Sie den Ofen vollständig ausbrennen und abkühlen. Wiederholen Sie diesen Vorgang insgesamt **zehn** Mal. Entfernen Sie zwischen den einzelnen Einfeuerungsvorgängen nur die überschüssige Asche aus dem Verbrennungsraum.

Anleitung heizen

Nachdem das Vorheizverfahren abgeschlossen worden ist, kann der Ofen voll eingesetzt werden.

1.



Entfernen Sie die überflüssigen (nicht alle!) Aschereste. Denken Sie daran, dass sich noch bis zu 24 Stunden nach dem Löschen des Feuers heiße Glut im Ofen befinden kann. Entleeren Sie den Verbrennungsraum immer in einen feuerfesten Behälter.

Stellen Sie eine maximale Luftzufuhr sicher, indem Sie das Luftventil öffnen. Siehe auch Abbildung B.

2.

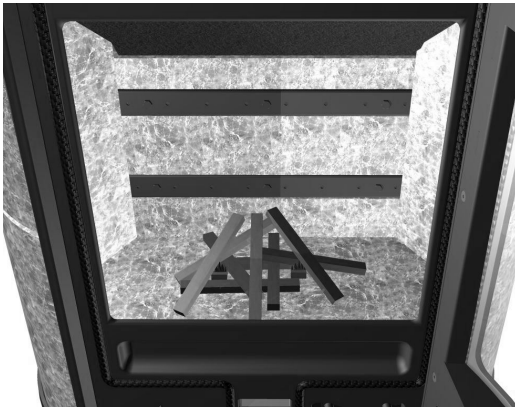

Legen Sie die Feueranzünder in die Mitte des Feuerraum. Schichten Sie hierum die Zündhölzer zu einer Pyramide auf. Entfachen Sie die Feueranzünder.

Wenn Sie das Zündholz nach Größe und Art entsprechend gut auswählen, am besten leichtes und fein gespaltenes Holz, kann Wärme schnell erzeugt werden. Je schneller der Ofen auf Temperatur ist, desto schneller wird Zug erzeugt und desto weniger Ruß und Kondensat (Kreosot) entsteht. Dadurch bleibt Ihr Ofen, der Rauchkanal und die Umwelt sauber.

3.



Lassen Sie die Tür einen Spalt offen. Wenn Sie die Tür nach dem Anzünden des Ofens einen Spalt offen lassen, verhindern Sie den Niederschlag von Kondensat auf der Glasscheibe. Durch Kondensat entstehen Flecken auf der Scheibe, die nur schwer zu entfernen sind.



4.

Sie können die Tür schließen, sobald das Feuer gut brennt. Lassen Sie den Ofen vollständig ausbrennen und abkühlen. Wiederholen Sie diesen Vorgang insgesamt zehn Mal. Entfernen Sie zwischen den einzelnen Einfuerungsvorgängen nur die überschüssige Asche aus dem Verbrennungsraum.

Nachfüllen

Wenn das Holz ausgebrannt ist und nur noch eine glühende Masse bildet, können Sie Holz nachlegen.

1



Das Holz muss fast ausgebrannt sein und darf keine Flammen mehr bilden.

Um Rauchaustritt zu vermeiden, müssen Sie die Tür zunächst einen Spalt und danach vollständig öffnen.



2

Legen Sie zwei bis drei Holzblöcke mit einem Höchstgewicht von jeweils 1 kg in der richtigen Größe nach.

Verwenden Sie als Brennstoff ausschließlich Holz. Siehe auch Kapitel „Brennstoffe“.

3

Sollte die Ofentemperatur nach einiger Zeit zu hoch sein, können Sie das Luftventil weiter schließen, um das Holz im Ofen langsamer brennen zu lassen. Eine langsamere Verbrennung können Sie auch erreichen, indem Sie größere Holzstücke verwenden oder kleinere Holzstücke bündeln.

Wenn der Innenraum des Ofens nach einiger Zeit nicht sauber ausbrennt, sondern schwarz bleibt, ist das ein Zeichen für eine schlechte Verbrennung. Stellen Sie eine höhere Temperatur sicher, indem Sie mehr und/oder kleinere Holzstücke verbrennen und/oder das Luftventil weiter öffnen.



Nachdem das Feuer vollständig erloschen ist und keine Glut mehr im Ofen zu sehen ist, können Sie das Luftventil im Ofen vollständig schließen. Dadurch kann der Ofen länger Wärme abgeben. Öffnen Sie vor der nächsten Befuerung das Luftventil erneut.

Befeuern bei höherer Außentemperatur

Bei höheren Außentemperaturen, kann es zu Störungen des Schornsteinzuges kommen, so daß die Heizgase nicht vollständig abgezogen werden. Die Feuerstätte ist dann mit geringeren Brennstoffmengen zu befüllen und bei größerer Stellung des Luftreglers zu betreiben, daß der vorhandene Brennstoff schneller (mit Flammentwicklung) abbrennt und dadurch der Schornsteinzug stabilisiert wird. Zur Vermeidung von Widerständen im Glutbett sollte die Asche öfter vorsichtig abgeschürt werden.

HEIZMATERIALIEN

Die Altech- Holzöfen eignen sich ausschließlich zum Heizen mit Holz. Dieses Holz muss sauber und entsprechend trocken sein. Es ist verboten, Holzfaserverplatten, lackiertes, gestrichenes, imprägniertes oder gepresstem Holz und Hartholz (z.B. AZOBE) zu verwenden. Diese und andere Materialien schaden der Lebensdauer des Ofens und der Umwelt, und sind daher nicht zulässig, zugleich erlischt die Garantie.

Wir empfehlen, Birken- oder Buchenholz zu verwenden, das - in Scheite gehackt - mindestens 2 Jahr im Freien unter einem Schutzdach gelegen hat. Die Feuchtigkeit des Holzes hat zwischen 12% und 18% zu liegen.

TIPPS

Der Ofen wird schneller eine hohe Temperatur erreichen, wenn Sie ihn nach dem Einheizen mit kleinen Holzscheiten nachfüllen. Eine längere Brenndauer realisieren Sie, indem Sie größere Holzscheite (max 1,2 Kg / 30CM) verwenden und die Luftklappe zurück stellen.

Ihr Altech- Ofen ist größtenteils aus Speckstein gebaut. Dieses Material hält die beim Verbrennen entstehende Wärme länger fest. Auf diese Weise wird der Ofen noch bis 12 Stunden, nachdem das Feuer erloschen ist, Wärme spenden.

Den Ofen nicht länger wie 2 Stunden heftig brennen lassen. Danach muss die Luftzufuhr wieder geregelt werden, so dass die Wirksamkeit des Ofens gewährleistet ist. Damit die Verbrennung weniger heftig wird, müssen zum Nachfüllen jetzt größere Holzscheite verwendet werden. Für den gleichen Effekt können Sie aber auch kleinere Scheite zu einem kompakten Bündel bündeln.

Nachdem das Feuer vollständig erloschen und im Ofen keine glühende Schicht mehr zu sehen ist, können Sie die Luftklappe im Ofen schließen. Auf diese Weise wird der Ofen länger Wärme strahlen. Bevor Sie den Ofen erneut einheizen, muss jedoch die Luftklappe wieder geöffnet werden.

Falls der Feuerraum des Ofens nach gewisser Zeit nicht sauber abgebrannt aussieht, sondern schwarz bleibt, ist von einer schlechten Verbrennung die Rede. In diesem Falle müssen Sie mehr Holz heizen und/oder die Luftklappe weiter öffnen.

PFLEGE

Asche

Der Verbrennungsraum muss täglich entleert werden. Denken Sie daran, dass sich noch bis zu 24 Stunden heiße Glut im Verbrennungsraum befinden kann. Entleeren Sie den Verbrennungsraum daher am besten in einen Stahlbehälter, in dem sich keine brennbaren Materialien befinden.

Reinigen

Der Ofen darf nur dann gereinigt werden, wenn er vollständig kalt ist. Die Außenseite des Ofens mit einem weichen Tuch oder einer weichen Bürste reinigen. Niemals Wasser oder aggressive Reinigungsmittel verwenden. Eventuelle (Fett-) Flecke entfernen Sie von den Steinen am besten mit Waschbenzin. Achten Sie dabei bitte darauf, dass kein Waschbenzin auf die lackierten Oberflächen gelangt.

Fliesen

Speckstein ist ein Naturprodukt. Es kann daher vorkommen, dass sich im Stein Haarrisse bilden. Die Funktion des Ofens wird dadurch jedoch in keiner Weise beeinflusst.

Fenster

Sollte sich auf dem Fenster trotz der Reinscheibenvorkehrung Beschlag gebildet haben, können Sie diesen am besten mit einem speziellen Reinigungsmittel für Ofenscheiben, das im Fachhandel erhältlich ist.

Türen und Dichtungen

Regelmäßig prüfen, ob die Dichtungen der Türen (auch jene der Aschenkasten) noch intakt und flexibel sind. Sollte dies nicht der Fall sein, müssen sie ersetzt werden. Verwenden Sie dazu ausschließlich Originalersatzteile.

Schornstein

Der Schornstein muss einmal im Jahr gefegt werden. Zum Fegen die Flammenplatte nach obiger Beschreibung entfernen. Ebenso ist der Ofen jährlich zu inspizieren und zu reinigen. Lassen Sie Ihren Schornstein und Kamin ausschließlich von einem anerkannten Schornsteinfeger reinigen.

Garantie

Bei mangelhafter Unterhalt wird die Garantie nichtig.

STÖRUNGEN UND PROBLEME

Fenster wird schwarz

- Das Holz ist zu feucht. Nur Holz mit einem Feuchtigkeitsgrad zwischen 12% und 18% verwenden.
- Die Dichtung der vorderen Tür ist nicht in Ordnung.
- Zu viel Asche im Verbrennungsraum.
- Asche, die sich hinter der Innenwand befindet, behindert den Zug.

Unregelmäßige oder zu heftige Verbrennung

- Der Schornsteinzug ist zu stark. Eine geeignete Schornsteinklappe montieren lassen.
- Die Dichtungen der Türen sind defekt oder abgenutzt.
- Der Schornsteinzug ist zu gering oder unregelmäßig (z.B. aus Witterungsgründen, nämlich Windstößen und Nebel, oder wegen eines schmutzigen Schornsteins).

Ofen temperiert nicht oder brennt schlecht

- Die Luftklappe ist geschlossen.
- Zu viel Asche im Verbrennungsraum.
- Zu geringer Schornsteinzug kann sich aus Witterungsgründen wie Nebel, oder wegen eines schmutzigen Schornsteins.
- Die Holzscheite sind zu groß und/oder zu feucht.
-

Rauch im Zimmer

- Zu geringer Schornsteinzug (z.B. aus Witterungsgründen wie Nebel, oder wegen eines schmutzigen Schornsteins).
- Die Tür wurde geöffnet, bevor die Flammen erloschen sind.

GARANTIEBESTIMMUNGEN UND GARANTIEBEWEIS

Siehe Rückseite der Anleitung

INSTRUCTIONS ECOSY , ECOSY DEPOT

CONTENTS

Installing and positioning
Using for the first time
Operating instructions
Fuels
Tips
Maintenance
Faults
Warranty conditions

INSTALLING AND POSITIONING

Properties Ecosy and -Depot.

Type: soapstone stove
Use: discontinue combustion of wood.
Nominally and space heating capacity up to: 11kW
Mass: 175 Kg (Basic) 250Kg (Depot)
Flue gas flow: 9,2g/s
Flue gas temperature: 340 °C
Efficiency: 80%

Local regulations

Your Altech stove must be positioned in accordance with the locally applicable (legal) regulations including all national and European applying requirements and building regulations. Your Altech dealer can advise you on this.

Flue

The flue must have a minimum inner diameter of 150 mm and has to meet the local and building regulations. The draught of the flue must have a nominal value of between 10 Pa and 15 Pa. Your dealer can check this for you. It is recommended to be fitted with a suitable bypass valve. If the door of the stove is equipped with the associated closing spring the stove has been arranged for shared chimney canals.

In case of a chimney fire; close the air valve of the stove, extinguish the fire in the stove with sand or soda and warn the fire brigade, try never to extinguish the fire with water.

Connecting piece

The connection between the stove and the chimney must be well sealed without hindering the smoke or making it difficult to sweep the chimney.

Air supply

There must be a sufficient supply of air in the room in which the stove is located so that the burning process is not affected. In a well insulated house or a house with mechanical ventilation, an opening must be made to the outside in order to guarantee the supply of air.

Base

Position the stove on a stable surface which is able to bear the weight of the stove. The floor material must be non-flammable. If this is not the case, it is recommended a steel or glass floor plate be used. This floor plate must be large enough to meet the local regulations. See figure A.

Distance to walls, furniture and other materials

- Observe the minimum distance to walls as shown in figure A.
- The distance between the rear of the heater and the wall must be at least 10 cm. A smaller distance is not possible because of the heat convection and the air supply.
- There is a safety distance of 2 metres for inflammable materials that are in range of the heat radiation from the window.
- The safety distance for inflammable materials and furniture outside the range of the heat radiation from the window is 60 cm.

Checking the separate parts

Before using for the first time, check whether all the separate parts in the stove are in the correct position and the stove isn't damaged.

LIGHTING

Using for the first time

To increase the life span of the stove, it is absolutely necessary to burn the stove at a limited rate the first 10 to 12 times that it is used. This allows the cement to harden and to form a solid connection between the cast iron and the soapstone tiles. It also allows any moisture present in the soapstone to evaporate, which drastically reduces the chance of cracks. Not observing the lighting procedure explained below may result in the warranty becoming invalid.

Initial lighting procedure



1. Insure maximum airflow by opening the air valve.



2. Position firelighters in the middle of the hearth. Build a pyramid of kindling around the firelighters. Light the firelighters.

Choosing the right kindling (size and type) allows heat to be generated more quickly. Preferably use finely chopped lightwood. The faster the stove reaches maximum temperature, the faster circulation is established, and the less soot and creosote is created. This keeps the stove, smoke guide and environment clean.

3



Leave the door slightly ajar.

Leaving the door slightly ajar after lighting prevents creosote from depositing on the glass. Creosote causes stains that are difficult to remove.

4



Close the door once the fire is burning well.

Let the stove burn out and cool down. Repeat this **ten** times. Between two burning procedures, remove any excess ash from the hearth.

Lighting instructions

The stove can be used as normal once the initial lighting procedure has been completed.

1



Remove excess (not all) ashes. NB, there can still be glowing embers after more than 24 hours after initial lighting. Always empty ash remains into a fireproof container.

2

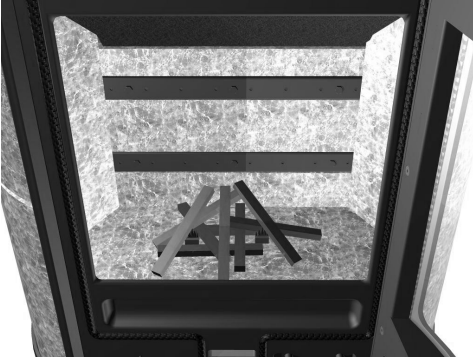

Position firelighters in the middle of the hearth. Build a pyramid of kindling around the firelighters. Light the firelighters. Choosing the right kindling (size and type) allows heat to be generated more quickly. Preferably use finely chopped lightwood. The faster the stove reaches maximum temperature, the faster circulation is established, and the less soot and creosote is created. This keeps the stove, smoke guide and environment clean.

4



Leave the door slightly ajar.

Leaving the door slightly ajar after lighting prevents creosote from depositing on the glass. Creosote causes stains that are difficult to remove.

5



Close the door once the fire is burning well, this ensures a higher efficiency

Adding wood

1



Only once the wood has burnt out and has formed a glowing mass should extra wood be added

No flames, the wood has almost burnt out.

To prevent smoke escaping when adding wood to the stove, leave the door slightly ajar and then open fully.

Add two to Three Blocks of a maximum of 1 KG each and of a proper size.

2



Do not use any other fuel than wood, please refer to the chapter titled 'Fuels'.

3

If the room temperature begins to get too warm, close the air valve a little further to make the fire burn more gently. Gentler burning can also be achieved by using larger pieces of wood or bundling smaller pieces. If the stove interior remains black and does not burn clean, then wood is not burning correctly. A higher temperature needs to be achieved by burning more and/or smaller pieces of wood and/or opening the air inlet still further.



Once the fire has gone out completely and no embers are visible in the stove, close the air valve completely. The stove will then continue to give off heat for a longer period. When starting a new heating cycle, reopen the air valve

Functioning at higher outdoor temperatures

At higher outdoor temperature the draft of the chimney may be affected, which in turn will cause smoke to escape from the stove. This can be prevented by burning the stove with a larger flame. A larger flame with the same heat production can be achieved by filling the stove more often with a smaller quantity of wood and by burning the wood whilst the air valve is opened further. The fire should then also be stoked more often, particularly if it consists of a large quantity of glowing ash.

FUEL

The Altech wood stoves are only suitable for burning wood. It is not permitted to burn chipboard or wood which has been varnished, painted, impregnated or compressed wood or hardwood (e.g. Azobe). Burning materials other than clean, dry wood reduces the life span of the stove and harms the environment, therefore it is not permitted and at the same time the warranty will no longer be valid.

We recommend the use of birch or beech which has been cut into pieces and left outside under a lean-to for a minimum of 2 year. The moisture content of the wood must be between 12% and 18%.

TIPS

The stove will reach a high temperature more quickly after it has been lit by filling it with smaller pieces of wood. A longer burning time can be achieved by using larger pieces of wood and by partly closing the air valve.

A large proportion of the Altech stove is made from soapstone. This material retains the heat which is produced from burning for a longer period of time. The stove will still give off heat 10 to 12 hours after the fire is extinguished.

Do not burn the stove fiercely for longer than 2 hours. After burning the stove fiercely, the air supply must be reduced in order to guarantee the efficiency of the stove. Larger pieces of wood must be used when adding wood to the stove. Smaller pieces of wood can be bundled together so that they do not burn as fiercely.

The air valve in the stove can be closed after the fire has gone out completely and a glowing mass can no longer be seen in the stove. This will cause the stove to give off heat for a longer period of time. All the valves must be opened again, however, before relighting the stove.

If, in time, the inside of the stove is not burnt clean and remains black, this states a incomplete combustion. More and/or smaller wood must be burnt and/or the air supply must be opened further.

MAINTENANCE

Ash

The Hearth must be emptied on a regular base. Be careful when doing so, because the ash may still contain glowing embers 24 hours after the fire has gone out. Therefore, preferably empty the hearth in a steel container which does not contain any inflammable parts.

Cleaning

The stove may only be cleaned when it is cold. Clean the outside of the stove using a soft cloth or a soft brush. Do not use water or aggressive cleaning agents. Any grease spots on the stone can best be removed using cleaning spirit. Do not get cleaning spirit on the enamelled surface.

Tiles

Soapstone is a natural product. Hairline cracks may appear in the stone. This will not affect the operation of the stove.

Window

If a deposit is present on the window despite the clean-window facility, this can be removed with a slightly moisturised cloth with some ashes on it. If this doesn't work, it can be removed by using special-purpose cleaner available from your stove specialist.

Doors and seals

Regularly check whether the door seals are still complete and flexible. If not, the seals must be replaced. Only use original components when replacing the seals.

Flue

Every year, the chimney flue should be swept, and the stove cleaned and inspected by a recognized chimney sweep.

Warranty

The warranty is no longer valid if insufficient maintenance has been carried out on the stove.

FAULTS AND PROBLEMS

The window becomes black

- The wood is too damp. Only burn wood with a moisture content of between 12% and 18%.
- The front door seal is faulty.
- The hearth is too full.
- Wood is placed against the window.

Irregular or too fierce burning

- The flue draught is too high. Fit a suitable flue valve.
- The seals of the doors are faulty or worn.
- The flue draught is too low or irregular (e.g. due to weather conditions, such as strong gusts of wind and mist, or a dirty flue).

The stove does not get warm or burns poorly

- The air valve is closed.
- The flue draught is too low (e.g. due to weather conditions, such as mist, or the flue is dirty).
- The pieces of wood burnt are too large or too damp.

Smoke in the room

- The flue draught is too low (e.g. due to weather conditions, such as mist, or a dirty flue).
- The door is opened too fast.
- The door is opened before the flames have been extinguished.
- The flue valve isn't opened fully.

WARRANTY CONDITIONS AND WARRANTY CERTIFICATE

See the rear of the instructions.

MODE D'EMPLOI ECOSY, ECOSY DEPOT

TABLE DES MATIÈRES

Installation et mise en place
Utilisation pour la première fois
Mode d'emploi pour allumer le feu
Combustibles
Conseils
Entretien
Défaillances et problèmes
Conditions de garantie

INSTALLATION ET MISE EN PLACE

Caractéristiques Ecosy et Ecosy Depot.

Type: Poêle en pierre stéatite.
Utilisation : discontinue combustion de bois.
Nominale et capacité chauffant l'espace maximale : 11kW
Masse: 175 Kg (Basic) 250Kg (Depot)
Courant de gaz de fumée : 9,2g/s
Température de gaz de fumée: 340°C
Rendement : 80%

Prescriptions locales

Votre poêle Altech doit être mis en place selon les prescriptions locales en vigueur et les décrets sur la construction y compris toutes exigences en vigueur nationales et européennes. Votre revendeur Altech peut vous conseiller à ce sujet.

Cheminée

La cheminée doit avoir une dimension intérieure minimale de 150mm. Pour le tirage de la cheminée, une valeur entre 10 Pa et 15 Pa nominal est nécessaire. Votre revendeur peut vérifier cette valeur pour vous. Il est recommandé d'équiper la cheminée d'un clapet de réglage approprié. La mise en place de la cheminée doit satisfaire aux prescriptions locales et décrets sur la construction. Si la porte du poêle est équipée du ressort de fermeture, le poêle est conçu pour des conduits de cheminée partagés.

En cas de feu de cheminée; fermez les arrivées d'air du poêle, éteignez le feu dans le poêle avec du sable ou de la soude et prévenez le service d'incendie, n'essayez jamais d'éteindre le feu avec de l'eau.

Raccordement

Le raccordement entre le poêle et la cheminée doit être effectué de manière bien étanche, en veillant toutefois à ce que les gaz de fumée et le ramonage de la cheminée ne soient pas gênés.

Arrivée d'air

Dans la pièce où le poêle doit être installé, il doit y avoir une arrivée d'air frais suffisante pour que le processus de combustion ne soit pas altéré. Dans les appartements bien isolés ou dans les appartements équipés d'une aération mécanique, il faut pratiquer une ouverture vers l'extérieur pour assurer une bonne arrivée d'air.

Assise

Placez le poêle sur une assise suffisamment solide et stable. Le matériau du plancher doit être ininflammable. Si ceci n'est pas le cas, nous vous conseillons alors de mettre une plaque de protection sur le plancher par exemple en acier ou en verre. Cette plaque doit être suffisamment grande et satisfaire aux exigences locales en la matière. Voir la figure A.

Distance par rapport aux murs, meubles et autres matériaux

- Respectez les distances minimales entre les murs et le poêle comme indiqué sur la figure A.
- Entre le dos du poêle et le mur, il faut garder une distance de 10 cm. A cause de la chaleur de convection et de l'arrivée d'air, il n'est pas possible d'avoir une distance inférieure.
- Pour les matières inflammables qui se trouvent dans le champ du rayonnement thermique à travers la fenêtre, il faut garder une distance de sécurité de 2 mètres.
- Pour les matières inflammables et les meubles se trouvant hors du champ du rayonnement thermique, il faut garder une distance de sécurité de 60 cm entre le poêle et les objets.

Vérification des pièces

Avant d'utiliser le poêle pour la première fois, vérifiez que toutes les pièces du poêle se trouvent bien à la bonne place.

UTILISATION

Procédure de préchauffage

Pour augmenter la durée de vie du poêle, il est absolument nécessaire de le faire chauffer les 10 à 12 premières fois à un régime restreint. On donne ainsi au ciment utilisé le temps de se durcir progressivement et de faire adhérer solidement entre eux la fonte et les carreaux en pierre stéatite. En outre, l'humidité éventuelle peut ainsi s'évaporer de la pierre stéatite ce qui contribue à diminuer considérablement les risques de fissures. Au cas où vous ne vous conformeriez pas à la procédure de préchauffage ci-après, la garantie peut s'en trouver annulée.

1



Assurez une admission d'air maximale en ouvrant le clapet d'admission d'air.

2

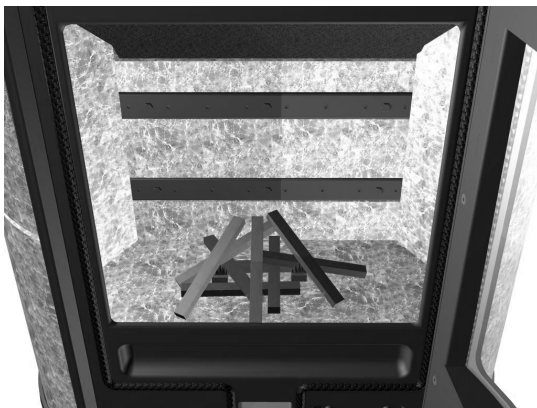

Placez des allume-feu au centre de l'espace de combustion. Construisez une pyramide de petit bois et allumez ensuite les allume-feu.

En sélectionnant bien le petit bois (type et dimensions – de préférence bois léger et finement fendu), la chaleur se diffusera rapidement. Plus la génération de chaleur est rapide, plus rapide sera le développement du tirage et moins la suie et la condensation s'accumuleront (créosote). Cela contribue à maintenir votre poêle et le canal de fumées propres et à protéger l'environnement.

3



Laissez la porte entre-ouverte.

En laissant entre-ouverte la porte directement après la mise à feu du poêle, vous éviterez la formation de condensation sur la vitre. La condensation sur la vitre forme des tâches difficiles à éliminer.

4



Une fois que le feu est bien parti, vous pouvez fermer complètement la porte.

Laissez maintenant le poêle s'éteindre et laissez-le refroidir. Répétez cette procédure à **10** reprises. N'éliminez que l'excès de cendres entre les différentes mises à feu progressives.

Allumer le feu

Une fois que la procédure de préchauffage est terminée, vous pouvez utiliser le poêle normalement.

1



Supprimez l'excès de cendres (donc pas toutes les cendres) à partir de l'espace de combustion. Prudence : même après 24 heures après avoir éteint le poêle, les cendres peuvent encore contenir des particules incandescentes. Ne videz le bac à cendres que dans un récipient non inflammable.

Assurez une admission d'air maximale en ouvrant le clapet d'admission d'air. Voir également la figure B.

2

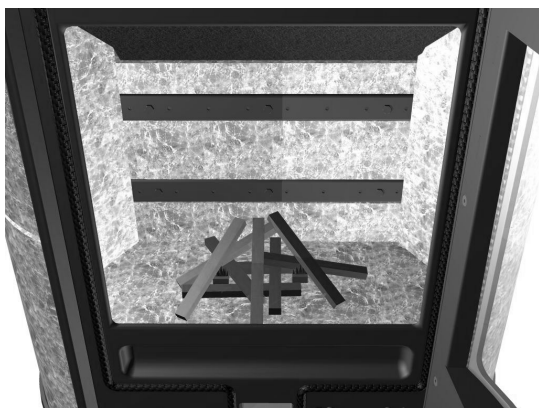

Placez des allume-feu au centre de l'espace de combustion. Construisez une pyramide de petit bois et allumez ensuite les allume-feu.

En sélectionnant bien le petit bois (type et dimensions – de préférence bois léger et finement fendu), la chaleur sera rapidement développée. Plus la génération de chaleur est rapide, plus rapide sera le développement du tirage et moins la suie et la condensation s'accumuleront (créosote). Cela contribue à maintenir votre poêle et le canal de fumées propres et à protéger l'environnement.

3



Laissez la porte entre-ouverte.

En laissant entre-ouverte la porte directement après la mise à feu du poêle, vous éviterez la formation de condensation sur la fenêtre. La condensation sur la fenêtre forme des tâches difficiles à éliminer.

4



Une fois que le feu est bien parti, vous pouvez fermer complètement la porte.

Pour mettre du bois

Une fois le bois consommé et qu'il ne reste qu'une masse de cendres incandescentes, vous pouvez remplir le poêle avec du bois.

1



Pas de flammes; le bois s'est presque consommé.

Pour éviter l'entrée de fumée dans la pièce, entre-ouvrez la porte puis ouvrez-la totalement.



2

Remplissez le poêle avec 2 à 3 bûches de 1 kg maximum, coupées à la bonne taille.

N'utilisez aucun autre combustible que du bois; voir le chapitre 'Combustibles'.

3



Si, après un certain temps, la température dans la pièce devient excessive, vous pouvez encore réduire l'arrivée d'air à l'aide du clapet d'admission, pour que le poêle brûle plus doucement. Vous pouvez également obtenir une combustion plus lente en utilisant des bûches plus grandes ou en unissant les bûches de petites dimensions. Si une grande quantité de suie se forme sur l'intérieur du poêle et si celle-ci n'est pas éliminée par la combustion même, cela indique une combustion incomplète et donc mauvaise. Vous devez assurer une production de chaleur plus importante en brûlant des bûches plus petites et en plus grande quantité et/ou en ouvrant d'avantage le clapet d'admission d'air.

Chauffer lorsque la température extérieure est plus élevée.

En période de transition ou quand la température extérieure est plus élevée, il se peut que le tirage de la cheminée se fasse mal et que de la fumée sorte du poêle. Ceci peut être évité en allumant le poêle avec un développement de flammes plus grand. Un plus grand développement de flammes pour une puissance semblable peut être obtenu en remplissant le poêle plus souvent, avec moins de bois et en allumant le feu avec le clapet d'arrivée d'air plus ouvert. Le feu doit également être attisé plus souvent, surtout si le feu est composé de cendre incandescente.

4

Une fois que le feu est complètement éteint et que vous ne voyez plus de couche de cendres incandescentes, vous pouvez totalement fermer le clapet d'admission d'air. Ainsi, le poêle donnera de la chaleur pendant plus de temps. Ouvrez de nouveau le clapet avant la prochaine mise à feu.

COMBUSTIBLES

Les poêles à bois Altech doivent être exclusivement chauffés au bois. Il est interdit de faire du feu avec de l'aggloméré, du bois vernis, peint ou imprégné. Le fait de faire du feu avec d'autres matières que du bois propre et suffisamment sec est nuisible pour la durée de vie du poêle et pour l'environnement, et n'est par conséquent pas autorisé. L'utilisation de bois comprimé et de bois dur (par ex. AZOBE) n'est pas autorisée. Le fait de faire du feu avec d'autres matières que du bois propre et sec annule la garantie.

Nous conseillons d'utiliser du bois de bouleau ou de hêtre coupé en bûches et ayant reposé au moins 2 ans dehors sous un auvent. Le taux d'humidité du bois doit être entre 12% et 18%.

CONSEILS

Le poêle atteindra plus rapidement une température élevée si, après l'avoir allumé, vous le chargez avec davantage de petits morceaux de bois. Vous pouvez obtenir une durée de combustion plus longue en prenant des morceaux de bois plus gros et en refermant un peu la manette du clapet d'arrivée d'air.

Votre poêle Altech est composé en grande partie de pierre stéatite, matériau qui garde plus longtemps la chaleur que émane de la combustion. Pour cette raison, le poêle dégagera encore de la chaleur 10 à 12 heures après que le feu soit éteint.

Ne faites pas un feu intensif dans le poêle pendant plus de 2 heures d'affilée. Il faut ensuite refermer un peu l'arrivée d'air afin de garantir l'efficacité du poêle. En remettant du bois, il faut mettre des bûches plus grosses. Vous pouvez attacher ensemble les plus petits morceaux de bois pour en faire un fagot compact pour obtenir une combustion moins intense.

Après que le feu soit éteint et qu'il n'y a plus de braises dans le poêle, vous pouvez fermer toutes les arrivées d'air dans du poêle (dont, entre autres, l'arrivée d'air secondaire, voir fig. D). Le poêle dégagera ainsi de la chaleur plus longtemps. Toutefois, avant de vous mettre à faire du feu, vous devez ouvrir à nouveau tous les clapets.

Quand le feu a brûlé un certain temps et que l'intérieur du poêle ne s'auto-nettoie plus mais reste noir, cela signifie que la combustion se fait mal. Il faut alors mettre davantage de bois et/ou ouvrir davantage les arrivées d'air.

ENTRETIEN

Cendres

La chambre de combustion doit être régulièrement vidée. Faites attention que les cendres peuvent encore contenir des tisons pendant 24 heures. Videz donc la chambre de combustion de préférence dans un seau en acier ne contenant pas d'objets inflammables.

Nettoyage

Le nettoyage du poêle ne peut être effectué que quand celui-ci est froid. Passez un chiffon doux ou une brosse douce sur la surface extérieure du poêle. N'utilisez en aucun cas de l'eau ou des produits de nettoyage agressifs. Vous pouvez enlever d'éventuelles taches (de graisse) sur la pierre avec de l'acétone. Faites attention à ne pas faire tomber de l'acétone sur la surface vernie.

Carreaux

La pierre stéatite est un produit naturel. Il peut arriver que des microfissures apparaissent dans la pierre. Ceci n'a aucune influence sur le fonctionnement du poêle.

Vitre

Si, malgré le dispositif d'auto-nettoyage de la vitre, de la suie s'est déposée sur la vitre, vous pouvez l'enlever au mieux avec un produit de nettoyage spécial (disponible dans les magasins spécialisés).

Portes et joints

Contrôlez régulièrement si les joints des portes sont encore bien souples. Si ce n'est pas le cas, il y a lieu de les remplacer. Ne prenez pour ceci que les pièces originales.

Cheminée

Annuellement, la cheminée doit être nettoyée et le poêle doit être nettoyé et inspecté par un ramoneur qualifié et agréé.

Garantie

En cas d'entretien insuffisant, la garantie est annulée.

DÉFAILLANCES ET PROBLÈMES

La vitre se noircit

- Le bois est trop humide, ne faites du feu qu'avec du bois dont le taux d'humidité se trouve entre 12% et 18%.
- Le joint de la porte du foyer est mal installé.
- La chambre de combustion à cendres est pleine.

Combustion irrégulière ou trop intensive

- Le tirage de la cheminée est trop fort, faites monter un clapet de réglage approprié.
- Les joints des portes sont défectueux ou usés.
- Le tirage de la cheminée est trop faible ou irrégulier (par ex. en raison des conditions atmosphériques telles que rafales de vent et brouillard, cheminée sale).

Le poêle n'atteint pas la température voulue ou brûle mal

- Le clapet d'arrivée d'air est fermé.
- Le tirage de la cheminée est trop faible (par ex. en raison des conditions atmosphériques telles que brouillard, cheminée sale).
- Les bûches de bois sont trop grosses / ou le bois est trop humide

Fumée dans la pièce

- Le tirage de la cheminée est insuffisant (par ex. en raison des conditions atmosphériques telles que brouillard, cheminée sale) ou le conduit est trop court ou mal dimensionné.
- La porte a été ouverte avant que les flammes soient étouffées et/ou le clapet du by-pass est fermé.

CONDITIONS DE GARANTIE ET CERTIFICAT DE GARANTIE

Voir au dos du mode d'emploi.

ISTRUZIONI D'USO PER STUFE ECOSY E ECOSY DEPOT

INDICE

Installazione e posizionamento
Prima accensione
Istruzioni per l'accensione ed il funzionamento
Combustibili
Consigli ed avvertenze
Manutenzione
Guasti e Problemi
Condizioni di garanzia

INSTALLAZIONE E POSIZIONAMENTO

Proprietà di Ecosy e Ecosy Depot

Tipo: stufa in pietra ollare
Combustibile: legno
Potenza nominale: 8 KW
Peso: 175 Kg (Basic) - 250 Kg (Depot)
Flusso dei gas: 7,5 g/s
Temperatura dei gas: 340 °C
Rendimento : 80%

Disposizioni locali

La stufa Altech deve essere installata in conformità alle locali disposizioni di legge ed alle norme vigenti per l'edilizia, comprese tutte le norme nazionali ed europee che applicano i requisiti. Rivolgetevi al vostro rivenditore Altech per informazioni.

Canna fumaria

Il diametro interno della canna fumaria deve essere di 150 mm. Il valore richiesto per il tiraggio della canna fumaria è compreso fra i 10 ed i 15 Pa nominali. Rivolgetevi al vostro rivenditore per il controllo del tiraggio. Si raccomanda di far installare una valvola di tiraggio nella canna fumaria. La canna fumaria deve essere realizzata in conformità alle disposizioni locali ed alle norme per l'edilizia. Se il portello della stufa è fornito della valvola di chiusura, la stufa può essere installata in canne fumarie comuni.

Nel caso d'incendio del camino: chiudere la valvola dell'aria della stufa, e gettare al suo interno sabbia o soda, ed avvertire i vigili del fuoco; non spegnere mai il fuoco con acqua.

Ricambio d'aria

Il luogo d'installazione della stufa deve essere sufficientemente ventilato per consentire un processo di combustione corretto. In caso di abitazioni ben coibentate o dotate di ventilazione meccanica, occorre provvedere ad una presa d'aria esterna per garantire il ricambio dell'aria.

Raccordo

Il raccordo fra la stufa e la canna fumaria deve essere sigillato a regola d'arte, senza che vengano ostacolati lo scarico dei fumi e/o la pulizia della canna fumaria.

Basamento

La stufa deve essere installata su un basamento robusto e stabile di materiale incombustibile. Qualora il pavimento non sia adatto, si consiglia di posare la stufa su una piastra d'acciaio o di vetro. La piastra deve avere le dimensioni adatte e deve rispondere alle vigenti prescrizioni locali. (vedi figura A)

Distanza di sicurezza rispetto a pareti, mobili ed altri materiali infiammabili

- Mantenere le distanze minime rispetto alle pareti, secondo quanto indicato nella figura A.
- La distanza fra il lato posteriore della stufa e la parete deve essere almeno 10 cm per non ostacolare la circolazione del calore di convezione e l'apporto d'aria.
- La distanza di sicurezza rispetto a materiali infiammabili che si trovano nel raggio del calore radiante proveniente dal vetro, deve essere almeno 2 metri.
- Mantenere una distanza di 60 cm per materiali infiammabili e mobili che si trovano al di fuori del raggio del calore radiante del vetro.

Controllo dei singoli componenti

Prima di mettere in funzione la stufa, si deve controllare che tutti i componenti siano montati correttamente, in particolar modo lo spartitore di fiamma e lo spoiler, che potrebbero essersi spostati durante il trasporto.

ACCENSIONE

Prima accensione

Per aumentare la durata della stufa, occorre farla funzionare a potenza limitata per 10-12 volte in modo da ottenere un graduale indurimento del cemento ed un collegamento solido fra la ghisa e le piastre di pietra ollare. Seguendo questa procedura l'umidità eventualmente presente nella pietra ollare potrà evaporare, riducendo così il rischio di crepe nella pietra stessa. Il non rispetto delle prescrizioni per la prima accensione della stufa, ne può compromettere la garanzia.

1



Aprire la valvola dell'aria per garantire un apporto massimo di aria. Si veda anche la figura B.

2

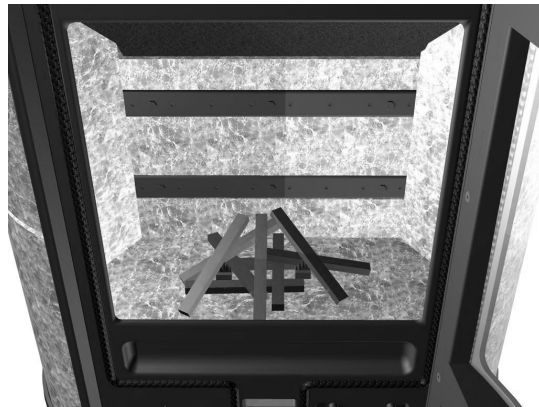

Mettere e dei blocchetti d'accensione al centro della camera di combustione.

Intorno mettere una piramide di legnetti d'accensione. Accendere i blocchetti.

Per poter generare rapidamente calore si deve scegliere con cura il legno per l'accensione, secondo la grandezza e il tipo, preferibilmente legno leggero e tagliato finemente. Quanto più rapidamente la stufa arriva a temperatura, tanto più rapidamente inizia a tirare e tanto minore la quantità di fuliggine e condensa che si crea. In questo modo la vostra stufa, la canna fumaria e l'ambiente rimangono puliti.

4

3



Tenere lo sportello socchiuso.

Tenendo lo sportello socchiuso subito dopo aver acceso la stufa, si previene il deposito di condensa sul vetro. La condensa sul vetro produce macchie difficili da eliminare.



Quando la fiamma brucia bene, si può chiudere lo sportello.

A questo punto lasciare bruciare la stufa fino a che non si spegne, e lasciarla raffreddare. Ripetere quest'operazione in totale **10** volte. Fra un'accensione e l'altra eliminare solamente de la cenere in eccesso dalla camera di combustione.

Istruzioni per l'accensione ed il funzionamento

Dopo avere effettuato la procedura per la prima accensione, la stufa può essere portata a regime.



1

rimuovere i resti di cenere in eccesso (quindi non tutta la cenere) dalla camera di combustione. Fare attenzione: fino a 24 ore dopo aver spento la stufa, nella cenere si possono trovare ancora particelle roventi. Svuotare sempre il cassetto per la cenere in un contenitore antincendio.

Aprire la griglia di accensione e la valvola dell'aria per garantire un apporto massimo di aria. Si veda anche la figura B.

2

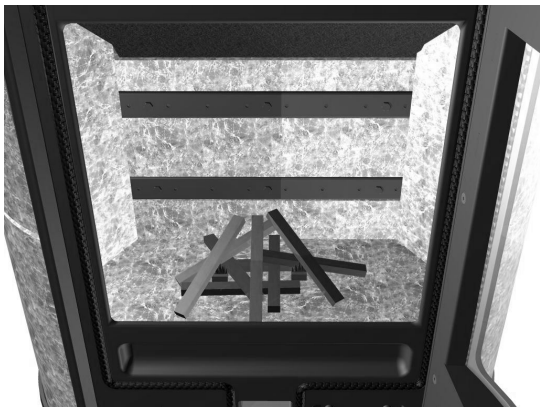

Mettere dei blocchetti d'accensione al centro della camera di combustione. Intorno mettere una piramide di legnetti d'accensione. Accendere i blocchetti.

Per poter generare rapidamente calore si deve scegliere con cura il legno per l'accensione, secondo la grandezza e il tipo, preferibilmente legno leggero e tagliato finemente. Quanto più rapidamente la stufa arriva a temperatura, tanto più rapidamente inizia a tirare e tanto minore la quantità di fuliggine e condensa che si crea. In questo modo la vostra stufa, la canna fumaria e l'ambiente rimangono puliti.

3



Tenere lo sportello socchiuso.

Tenendo lo sportello socchiuso subito dopo aver acceso la stufa, si previene il deposito di condensa sul vetro. La condensa sul vetro produce macchie difficili da eliminare.

4



Quando la fiamma brucia bene, si può chiudere lo sportello.

Ricarica

Dopo che il legno è bruciato e forma solo una massa ancora rovente, si può riempire di nuovo la stufa.

1



Non ci sono fiamme, il legno è quasi bruciato completamente.

Per prevenire la fuoriuscita del fumo dalla camera di combustione, tenere prima lo sportello socchiuso, poi aprirlo completamente.

2



Aggiungere nella stufa 2-3 blocchetti di legno, ciascuno con un peso massimo di 1 kg e delle giuste dimensioni.

Non usare combustibili di altro tipo, diversi dal legno. A tale proposito si veda il capitolo 'Combustibili'.



3

Se, col passare del tempo, la temperatura nel locale diventa troppo elevata, si può chiudere ulteriormente la valvola dell'aria, per fare bruciare la stufa più lentamente. Per ottenere una combustione più lenta, si possono usare pezzi di legno di dimensioni maggiori, oppure un mucchio di legni più piccoli. Se col passare del tempo l'interno della stufa non diventa pulito ma rimane nero, significa che la combustione è cattiva. In tal caso si deve fare aumentare la temperatura facendo bruciare una quantità maggiore di legno e/o pezzi di legno più piccoli, e/o aumentare l'apporto d'aria.

4

Una volta che la fiamma si è spenta completamente e non vi è più uno strato ardente, si può chiudere completamente la valvola dell'aria nella stufa. In questo modo la stufa continuerà a produrre calore per un periodo di tempo maggiore. All'inizio dell'accensione aprire di nuovo la valvola dell'aria.

Accendere la stufa quando la temperatura esterna è elevata

Nella mezza stagione, quando la temperatura esterna è abbastanza alta, il tiraggio della canna fumaria si può alterare a causa dell'alta temperatura, causando la fuoriuscita di fumo dalla stufa. In tal caso occorre aumentare la combustione mantenendo la stessa potenza. Ricaricate la stufa di frequente con piccole quantità di legna tenendo la valvola dell'aria più aperta del solito. Inoltre, dovete scuotere più spesso la cenere, soprattutto quando la massa ardente è abbondante. E' consigliabile riscaldare prima la canna fumaria facendo un fuoco di richiamo, bruciando all'interno della stessa (dall'ispezione della canna) dei fogli di giornale.

COMBUSTIBILI

Le stufe a legna Altech sono adatte soltanto alla combustione di legna secca, quindi non per la combustione di legno compensato, laccato, verniciato o impregnato. L'uso di materiali diversi da legna pulita e sufficientemente essiccata compromette la durata della stufa ed inquina l'ambiente. Non è nemmeno consentito l'uso di legno compresso e/o tropicale (ad esempio AZOBE). Nel caso in cui vengano usati materiali diversi da legna pulita e asciutta, ALTECH si riserva il diritto di invalidare la garanzia. Si consiglia di usare legna di betulla o di faggio stagionata da almeno due anni: l'umidità della legna deve essere compresa fra il 12 ed il 18%.

CONSIGLI ED AVVERTENZE

La temperatura nella stufa aumenta più rapidamente quando la stessa, dopo l'accensione, viene riempita con ceppi piccoli. Ricaricandola invece con ceppi grossi e riducendo l'aerazione del vetro e dell'aria primaria, si possono prolungare i tempi di combustione.

Gran parte della stufa Altech è stata realizzata in pietra ollare, un materiale che trattiene a lungo il calore prodotto dalla combustione. Per questo motivo la stufa rimane calda da 2 fino a 10 ore dopo lo spegnimento del fuoco.

Evitare di far funzionare la stufa a temperature elevatissime per più di 2 ore. La stufa va portata a regime riducendo l'immissione dell'aria per garantirne l'efficienza. Ricaricare la stufa con ceppi grossi o piccoli raccolti insieme, per ottenere una combustione meno intensa.

Quando il fuoco si è spento e non è più visibile lo strato di braci ardenti, possono essere chiuse tutte le aperture d'aerazione della stufa (fra cui anche la presa dell'aria secondaria), per mantenere più a lungo la temperatura nella stufa. Prima di riaccendere la stufa devono essere aperte tutte le leve.

Quando, durante il funzionamento, l'interno della stufa si annerisce, la combustione non avviene correttamente; usare più legna e/o aprire di più le prese dell'aria.

MANUTENZIONE

Cenere

La camera di combustione deve essere svuotata ogni giorno. La cenere può mantenere a lungo le braci accese: si consiglia quindi di trasferire la cenere in un contenitore metallico che non contiene materiale infiammabile.

Pulizia

La stufa deve essere pulita quando il focolare è freddo. Pulire l'esterno della stufa con un panno o una spazzola morbida. Non usare acqua o detersivi chimici. Le eventuali macchie (di grasso) sulla pietra vanno tolte con appositi prodotti per pietra. Fare attenzione a non sporcare le superfici laccate con i detersivi.

Piastre

La pietra ollare è un prodotto naturale soggetto alla formazione di piccole crepe, che comunque non compromette il funzionamento della stufa.

Vetro

Qualora, nonostante il sistema autopulente, il vetro si sporchi, occorre pulirlo con detersivo apposito per vetri per stufe e/o focolari.

Sportello e guarnizioni

Controllare periodicamente che le guarnizioni dello sportello siano ancora molto flessibili. Se questo non è il caso, devono essere sostituite utilizzando solo pezzi originali.

Canna fumaria

Il camino deve essere pulito ogni anno, e la stufa deve essere revisionata e pulita. Prima di far effettuare questi lavori da uno spazzacamino riconosciuto, rimuovere il piatto base secondo le istruzioni soprastanti.

Garanzia

Qualora le istruzioni di manutenzione non vengano rispettate, la garanzia verrà invalidata.

GUASTI E PROBLEMI

Il vetro si annerisce

- La legna è troppo umida: usare soltanto legna con un tasso di umidità fra il 12 ed il 18%.
- La guarnizione della porta anteriore è difettosa.

Combustione irregolare o troppo intensa

- Il tiraggio della canna fumaria è eccessivo. Provvedere al montaggio di una valvola di tiraggio adatta.
- Le guarnizioni delle portine sono difettose o usurate.
- Il tiraggio della canna fumaria è scarso o irregolare (ad esempio a causa delle condizioni meteorologiche, quali colpi di vento e nebbia o dell'intasamento della canna fumaria).

La stufa non produce calore o la combustione è insufficiente

- Il tiraggio della canna fumaria è scarso o irregolare (ad esempio a causa delle condizioni meteorologiche come nebbia o dell'intasamento della canna fumaria).
- Ceppi di legna troppo grossi e/o legna troppo umida.

Fumo nella stanza

- Il tiraggio della canna fumaria è scarso o irregolare (ad esempio a causa delle condizioni meteorologiche come nebbia o dell'intasamento della canna fumaria).
- La portina è stata aperta prima dello spegnimento delle fiamme e/o dell'apertura della valvola dell'economizzatore.
- La portina viene aperta prima che la fiamma si sia spenta.

CONDIZIONI DI GARANZIA E CERTIFICATO DI GARANZIA

Vedi il retro delle istruzioni d'uso.

BRUKSANVISNING ECOSY och ECOSY DEPOT

INNEHÅLL

Installation och placering
Eldningsinstruktion för första eldningen
Bruksanvisning
Bränsle
Tips
Underhåll
Störningar och problem
Garantivillkor

INSTALLATION OCH PLACERING

Egenskaper Ecosy och Ecosy depot.

Typ: Täljstenskamin
Användning: Begränsad vedeldning
Märk- och rumsvärmeeffekt: 11kW
Vikt: 175 Kg (Basic) / 250 Kg (Depot)
Rökgasflöde: 9,2g/s
Rökgastemperatur: 340°C
Effektivitet: 80%

Lokala bestämmelser

Din Altech kamin måste placeras i överensstämmelse med gällande lokala (lagstadgade) bestämmelser och byggförfordningar inklusive samtliga gällande nationella och europeiska föreskrifter och normer. Kontakta din Altech återförsäljare för information.

Skorsten

Skorstenen måste ha en innerdiameter på minimum 150 mm och måste vara i överensstämmelse med lokala bestämmelser och byggförordningar. Draget i skorstenen måste ha ett nominellt värde som ligger mellan 10 Pa och 15 Pa. Be din återförsäljare kontrollera detta värde. Vi rekommenderar att skorstenen utrustas med spjäll. Om kaminluckan är försedd med stängfjäder kan kaminen anslutas till gemensam röckanal. Om skorstenseld (soteld) skulle uppstå: stäng spjället till kaminen, släck elden i kaminen med sand eller soda och kalla på brandkåren. Försök aldrig att släcka elden med vatten på egen hand.

Rökrör

Förbindelsen mellan kaminen och skorstenen måste vara ordentligt tätat utan att passagen av röken hindras eller sotning försvåras.

Lufttillförsel

Rummet där kaminen placeras måste ha god lufttillförsel för att åstadkomma en god förbränningsprocess. I en väl isolerad lägenhet eller i lägenheter med mekanisk ventilation måste en öppning göras för att tillföra luft utifrån.

Underlag

Placera kaminen på ett stabilt underlag som bär kaminens vikt. Golvmaterialet måste vara eldfast. Om så inte är fallet rekommenderar vi att kaminen placeras på ett underlag av plåt eller glas. Golvplåten skall ha en storlek som motsvarar de lokala bestämmelserna. Se figur A.

Avstånd till väggar, möbler och andra material

- Håll ett minimalt avstånd till väggarna enligt instruktionerna i figur A.
- Mellan kaminens baksida och väggen ska det fria utrymmet vara 10 cm. Utrymmet kan inte vara mindre på grund av konvektionsvärmen och lufttillförseln.
- Brännbart material som placeras inom värmestrålarnas räckvidd ska hållas på ett säkerhetsavstånd på 2 meter från kaminen.
- Brännbart material och möbler som placeras utom värmestrålarnas räckvidd ska hållas på ett säkerhetsavstånd på 60 cm från kaminen.

Kontrollera alla ingående delar

Innan du tar kaminen i bruk, kontrollera att alla ingående delar i spisen sitter på rätt plats och att kaminen inte är skadad.

ELDNINGEN

Första eldningen

För att öka kaminens livslängd är det absolut nödvändigt att elda kaminen försiktigt och i begränsad omfattning de första 10 till 12 gångerna. På så sätt torkeldas kaminen och cementen hårdas och bildar en fast anslutning mellan gjutjärn och täljsten. All eventuell fukt i täljstenen förångas, vilket drastiskt reducerar risken för sprickbildning. För att garantin skall gälla måste nedanstående eldningsinstruktion följas.



1

Ordna en maximal lufttillförsel genom öppna spjället. Se även figur B.

2

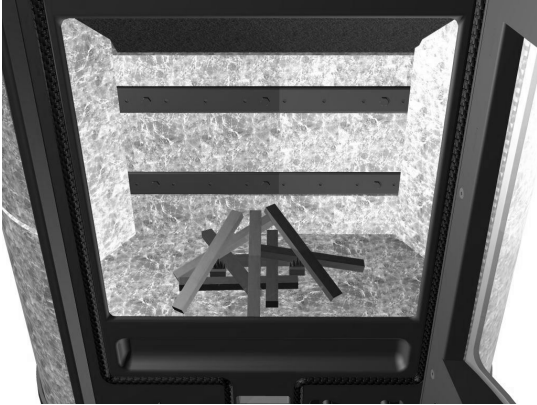

Placera tändblocken mitt i eldstaden. Bygg en pyramid av brasved runt braständarna. Tänd tändblocken.

Genom att välja brasved i rätt storlek och av rätt typ, företrädesvis ljus, finhuggen ved, kan värme snabbt genereras. Ju snabbare kaminen når högre temperaturer, desto snabbare genereras drag och desto mindre sot och kondens (kreasot) uppstår. Detta bidrar till renare kamin, rökkanal och miljö.

3



Lämna en springa öppen vid luckan.

Genom att lämna en springa vid luckan öppen strax efter du tänd kaminen förhindrar du kondens på rutan. Kondens på rutan ger fläckar som är svåra att ta bort.

4



Luckan kan stängas när elden tagit sig ordentligt.

Låt elden brinna ut helt och kaminen kallna. Upprepa detta totalt **tio** gånger. Avlägsna endast den överflödiga askan från eldstaden mellan eldningstillfällena.

Eldningsinstruktioner

Så snart eldningsinstruktionen för den första eldningen har avslutats, kan kaminen eldas normalt.

1



Avlägsna endast den överflödiga askan (alltså inte all aska) . Observera att det kan finnas glödande delar kvar i askan upp till 24 timmar efter att elden slocknat. Töm alltid asklådan i ett brandsäkert kärl.

Ordna en maximal lufttillförsel och öppna spjället. Se även figur B.

2

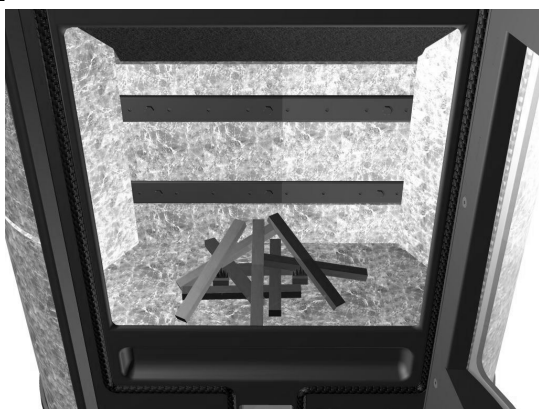

Placera tändblocken mitt i eldstaden. Bygg en pyramid av brasved runt braständarna. Tänd tändblocken.

Genom att välja brasved i rätt storlek och av rätt typ, företrädesvis ljus, finhuggen ved, kan värme snabbt genereras. Ju snabbare kaminen når högre temperaturer, desto snabbare genereras drag och desto mindre sot och kondens (kreasot) uppstår. Detta bidrar till renare kamin, röckanal och miljö.

3



Lämna en springa vid luckan öppen.

Genom att lämna en springa vid luckan öppen strax efter du tänt kaminen förhindrar du kondens på rutan. Kondens på rutan ger fläckar som är svåra att ta bort.

4



Luckan kan stängas när elden tagit sig ordentligt.

Att lägga på ved

Ved kan läggas in i kaminen så snart tändbrasan brunnit ned till glöd.

1



Inga eldsflammor, veden har nästan brunnit ut.

För att förhindra att röken sprids när du lägger på ved, bör du först lämna luckan på glänt och därefter öppna den helt.



2

Fyll kaminen med två till tre vedträn som har rätt storlek på max. 1 kg var.

Använd inga andra bränslen än ved, se avsnittet 'Bränsle'.

3

Om rumstemperaturen efter en stund blir för hög kan du stänga spjället ytterligare så att elden brinner lugnare. En lugnare eldning får du även genom att använda större vedträn eller genom att bunta ihop mindre vedträn. Om kaminens insida efter en tids eldning inte bränns ren utan blir svart är detta ett tecken på dålig eldning. Du måste ordna en högre temperatur genom att elda fler och/eller mindre vedträn, och/eller öppna spjället ytterligare.



4

När elden slocknat helt och det inte längre finns ett glödande lager i kaminen, kan du stänga spjället helt i kaminen. Kaminen avger då värme under en längre period. Öppna spjället igen när du tändert en ny brasa.

Tända en brasa vid högre utomhustemperatur

Under övergångsperioder (när utomhustemperaturen är högre) kan utomhustemperaturen påverka draget i skorstenen, vilket i sin tur kan innebära att kaminen släpper in rök. Detta kan förhindras genom att elda kaminen med större låga. En större låga med bibehållen värmeproduktion kan uppnås genom att man fyller kaminen oftare med en mindre mängd ved och genom att elda med större lufttillförsel. Elden bör då också underhållas oftare, speciellt om den består av en större mängd glödande aska.

BRÄNSLE

Altechs vedkaminer är endast avsedda för eldning av ved. Det är inte tillåtet att elda spånplattor, lackat, målat, impregnerat eller komprimerat trä eller hårda träslag (t.ex. Azobe). Om kaminen eldas med andra bränslen än ren, torr ved reduceras kaminens livslängd och det skadar miljön. Därför är detta inte tillåtet och sätter dessutom garantivillkoren ur funktion.

Vi rekommenderar eldning med huggen ved från björk eller bok, som har fått torka utomhus i ett vedskjul i minst 1 år. Fuktighetsgraden i veden skall vara 12% – 18%.

TIPS

Kaminen kommer snabbare upp i en högre temperatur om man eldar med mindre vedträn. Längre brinntid uppnås med större vedträn och genom att strypa lufttillförseln.

En stor del av Altech kaminen är tillverkad av täljsten, som har förmågan att hålla kvar värmen, som produceras av brasan, under en lång tid. Kaminen håller värmen 2 till 10 timmar efter det att brasan slocknat.

Hårdeldda inte kaminen i mer än högst 2 timmar åt gången. Efter det att man hårdeldat kaminen måste lufttillförseln reduceras för att garantera kaminens effektivitet. Större vedträn måste användas, när man lägger på mer ved. Små vedträn kan buntas ihop, så att de inte brinner så hårt.

Kaminens tilluftventil kan stängas efter det att elden helt slocknat. Glöden slocknar. Detta innebär att kaminen ger ifrån sig värme under en längre period. Alla handtag måste öppnas igen, innan ny eld görs upp.

Om insidan av kaminen efter en tid inte bränns ren utan förblir svart sker inte eldningen på korrekt sätt. Mer ved måste eldas och/eller lufttillförseln måste ökas.

UNDERHÅLL

Aska

Eldstaden måste regelbundet tömmas. Iakttag försiktighet när du tömmer asklådan, för askan kan fortfarande innehålla glöd ända upp till 24 timmar efter det att elden slocknat. Töm därför eldstaden i en stålbehållare, som inte innehåller några brännbara delar.

Rengöring

Rengör kaminen endast när den är kall. Rengör kaminens utsida med hjälp av en mjuk trasa eller borste. Använd inte vatten eller frätande rengöringsmedel. Fettfläckar på stenen tas bäst bort med hjälp av rengörings-sprit. Se noga till att ingen rengörings-sprit kommer i kontakt med den emaljerade ytan.

Täljsten

Täljsten är en naturprodukt. Hårfina sprickor kan förekomma i stenen. Detta påverkar inte kaminens användning.

Luckglaset

Luckglaset är behandlat för att ingen beläggning skall uppstå. Om det trots detta skulle bildas en beläggning på luckglaset tas den lättast bort med scotch bright eller liknande.

Luckor och tätningar

Kontrollera regelbundet att lucktätningarna är felfria och flexibla. Om så inte är fallet måste tätningarna bytas ut. Använd endast originalkomponenter när tätningarna byts ut.

Skorsten

Skorstenen måste sotas och kaminen inspekteras och rengöras en gång om året. Sotning får endast utföras av behörig sotare.

Garanti

Garantin upphör att gälla om kaminens underhåll har varit bristfälligt.

STÖRNINGAR OCH PROBLEM

Luckglaset blir svart

- Veden är för fuktig. Använd endast ved med en fuktighetsgrad mellan 12% - 18%.
- Eldstadsluckans tätning är defekt.

Oregelbunden eller för hård förbränning

- Skorstensdraget är för högt. Montera ett lämpligt spjäll.
- Luckornas tätningar är defekta eller slitna.
- Skorstensdraget är för lågt eller oregelbundet (t.ex. på grund av väderleksförhållanden, som t.ex. hårda vindstötter, dimma eller sotig skorsten).

Kaminen blir inte varm eller brinner dåligt

- Tilluftventilen är stängd.
- Skorstensdraget är för lågt (t.ex. på grund av väderleksförhållanden, dimma eller sotig skorsten).
- Vedträna är för stora eller för fuktiga.

Kaminen ryker in

- Skorstensdraget är för lågt (t.ex. på grund av väderleksförhållanden, dimma eller sotig skorsten).
- Luckan öppnades innan lågorna slocknat och/eller startspjället öppnats.
- Skorstensspjället är inte öppet.

GARANTIVILLKOR OCH GARANTIBEVIS

Se under rubrik "Garanti" längre fram.



GARANTIEBEPALINGEN

GARANTIEBESTIMMUNGEN

WARRANTY

CONDITIONS DE GARANTIE

CONDIZIONI DI GARANZIA

GARANTIVILLKOR

ECOSY

ECOSY -DEPOT

GARANTIEBEPALINGEN

De Altech garantie geldt uitsluitend voor fabrieksnieuwe kachels gedurende een periode van vijf jaar na de aankoopdatum. Het eerste en tweede jaar worden zowel de materiaal- als arbeidskosten vergoed. Het derde, vierde en vijfde jaar alleen de materiaalkosten. Aanspraak op garantie kan alleen aangemeld worden via een erkende Altech dealer of Altech distributeur.

Is het garantiebewijs niet binnen 14 dagen na aankoop aan Altech verzonden dan kunt u uitsluitend aanspraak maken op de wettelijk vastgestelde garantiebepalingen zoals die in het land van verkoop gelden.

Garanties zijn niet overdraagbaar.

De garantie komt te vervallen indien er werkzaamheden aan de kachel zijn verricht door andere dan door Altech geautoriseerde dealers of distributeurs en / of niet originele onderdelen gebruikt zijn.

Niet binnen de garantie vallen:

Alle aan slijtage onderhevige onderdelen zoals koord en pakkingen, glasruiten, stookrooster en binnenbeplating. Transportkosten, montage en demontagekosten. Schade als gevolg van onjuist gebruik, onvoldoende onderhoud of modificaties aan de kachel. Schade ontstaan door onjuiste installatie. Vergoedingen voor eventuele gevolgschade.

Alvorens de kachel in gebruik te nemen, wordt verondersteld, dat de gebruiker op de hoogte is van de gebruiksaanwijzing en de garantiebepalingen. Bij onvoldoende onderhoud vervalt de garantie.

GARANTIEBESTIMMUNGEN

Die Altech- Garantie trifft ausschließlich auf fabrikneue Öfen zu und ist für einen Zeitraum von fünf Jahren nach Anschaffungsdatum gültig. Im ersten und zweiten Garantiejahr, werden sowohl Material- als auch Arbeitskosten vergütet; im dritten, vierten und fünften Jahr dagegen, ausschließlich die Materialkosten. Garantieansprüche können nur über einen anerkannten Altech-Händler oder Altech-Vertreter geltend gemacht werden.

Wurde der Garantiebeweis nicht innerhalb von 14 Tagen nach Ankauf an Altech zurückgeschickt, können Sie lediglich auf die im Lande des Ankaufs zutreffenden und gesetzlich bestimmten Garantiebestimmungen Anspruch erheben.

Eine Garantie kann nicht übertragen werden.

Die Garantie erlischt, wenn am Ofen von Dritten, also nicht von Altech autorisierten Händlern oder Vertretern, gearbeitet worden ist und / oder keine Original- Bestandteile werden benutzt.

Nicht von der Garantie gedeckt sind:

Alle dem Verschleiß ausgesetzten Teile, worunter Kordel und Dichtungen, Glasfenster und Innenverkleidung. Transportkosten, Montage- und Demontagekosten. Schäden, die auf unrichtigen Gebrauch oder mangelhafte Unterhalt zurückführen sind oder Änderungen am Ofen. Durch unrichtige Installation entstandene Schäden. Vergütungen eventueller Folgeschäden.

Bevor der Ofen in Gebrauch genommen wird, hat der Benutzer die Gebrauchsanleitung und die Garantiebestimmung zu kennen. Bei mangelndem Unterhalt, erlischt die Garantie.

WARRANTY

The Altech warranty is only applicable to newly manufactured stoves for a period of five years after the date of purchase. The warranty covers both the material and labour costs for the first two years. For the third, fourth and fifth years, only the material costs are covered by the warranty. A claim can only be made via a recognized Altech dealer or Altech distributor.

If the warranty is not sent to Altech within 14 days of purchase, then you can only make a claim based on the legal warranty conditions which are applicable in the land of purchase.

Warranties are not transferable.

The warranty becomes invalid if work is carried out on the stove by a dealer or a distributor which has not been authorized by Altech and/ or not original components are used.

Not included in the warranty are:

All parts which are liable to wear, such as the cord, the casing, the window, the hearth and the inner soapstone plates. Transport costs, assembly and disassembly costs. Damage resulting from incorrect use or insufficient maintenance or changes in the construction of the stove. Damage caused by incorrect installation. Compensation for any consequential damage.

It is assumed that the user has read the instructions and the warranty conditions before using the stove.

The warranty is no longer valid if insufficient maintenance has been carried out on the stove.

CONDITIONS DE GARANTIE

La garantie Altech s'applique exclusivement aux poêles neufs sortant de fabrique et ceci pour une période de cinq ans suivant la date d'achat. Les premières deux années, les frais de matériel ainsi que les frais de main d'oeuvre sont remboursés. La troisième, la quatrième et la cinquième année, seuls les frais de matériel sont pris en charge. Le droit à la garantie ne peut être revendiqué qu'auprès d'un revendeur ou distributeur Altech reconnu.

Si le certificat de garantie n'est pas renvoyé à Altech dans les 14 jours suivant l'achat, vous ne pouvez que prétendre alors aux conditions de garantie stipulées légalement et en vigueur dans le pays de vente.

Les garanties ne peuvent pas être transférées.

La garantie est annulée quand des travaux ont été exécutés sur les poêles par d'autres personnes que les revendeurs et distributeurs autorisés par Altech et / ou les parties non-originales sont utilisées.

Non compris dans la garantie:

Toutes les pièces sujettes à l'usure telles que cordon et garnitures, vitres, grille et blindage interne en pierre ollaire. Les frais de transport, montage et démontage. Les dommages découlant d'une utilisation incorrecte ou d'un entretien insuffisant ou les somations au poêle. Les dommages découlant d'une installation incorrecte. Le remboursement pour des dommages éventuelles s'ensuivant.

Avant d'utiliser le poêle pour la première fois, il est supposé que l'utilisateur a pris connaissance du mode d'emploi et des conditions de garantie.

En cas d'entretien insuffisant, la garantie est annulée.

CONDIZIONI DI GARANZIA

La garanzia Altech si applica esclusivamente a stufe nuove di fabbrica ed è valida per un periodo di cinque anni dalla data d'acquisto. Nel primo ed il secondo anno della garanzia vengono corrisposti i costi della manodopera e dei materiali e nel terzo, quarto e quinto anno soltanto i costi dei materiali. Eventuali pretese relative alla garanzia devono essere segnalate al rivenditore autorizzato o al distributore di Altech.

Qualora il certificato di garanzia non sia inviato ad Altech entro 14 giorni dalla data d'acquisto, varranno solamente le condizioni di garanzia stabilite dalla legge del Paese in cui la stufa è stata acquistata.

La garanzia non è trasferibile.

La garanzia scade nel caso in cui gli interventi di manutenzione e di riparazione siano stati effettuati da rivenditori o distributori non autorizzati da Altech e o i componenti non originali sono usati.

Sono esclusi dalla garanzia:

Tutte le parti soggette ad usura quali corde, guarnizioni, vetri, griglie e piastre interne in pietra ollare. Le spese di trasporto, di montaggio e di smontaggio. Danni derivanti da incapacità d'uso o da manutenzione negligente o caratteristiche acquistate alla stufa. Danni derivanti da un'installazione scorretta. Indennizzi per danni consequenziali.

Prima di mettere in funzione la stufa, l'utente deve avere completa conoscenza delle istruzioni d'uso e delle condizioni di garanzia. In caso di trascuratezza nella manutenzione, la garanzia scadrà.

GARANTIVILLKOR

Altech garantin gäller endast för nytilverkad kaminer under en period av fem år efter inköpsdatum. Garantin täcker såväl material- som arbetskostnader under de första två åren. För år tre, fyra och fem täcks endast materialkostnaden. Reklamation skall alltid göras hos en Altech återförsäljare eller distributör.

Om garantin inte sänds till Altech inom 14 dagar efter köpet, kan reklamation endast göras baserad på de lagliga garantivillkor, som gäller i det land där kaminen inköptes.

Garantin kan inte överlåtas.

Garantin upphör att gälla om arbete utförts på kaminen av en återförsäljare eller distributör, som inte är auktoriserad av Altech och / eller om andra komponenter än originalkomponenter används.

Garantin omfattar ej:

Alla delar som utsätts för slitage, som t.ex. tätningsnöre, hölje, luckglas och de inre täljstensskivorna. Transportkostnader och kostnader för montering, nedmontering. Skada som uppstår genom felaktig användning eller bristande underhåll eller genom att kaminens konstruktion ändrats. Skada som uppstår genom felaktig installation. Kompensation för följdskador.

Vi utgår ifrån att bruksanvisning och garantivillkor studeras innan kaminen tas i bruk. Garantin upphör att gälla om bristande underhåll har utförts på kaminen.



EN13240 CLASS1

<p>EU-conformiteitsverklaring</p> <p>Hiermee verklaren wij dat de hierna vermelde speksteenkachel op grond van haar concipiëring en constructie en in de door ons in omloop gebrachte uitvoering beantwoordt aan de desbetreffende EG-richtlijnen 89/106/EEC, "Construction Products Directive".</p> <p>Na een wijziging aan de speksteenkachel die niet in overleg met ons wordt uitgevoerd, verliest deze verklaring haar geldigheid.</p> <p>Ecosy en -Depot</p> <p>Desbetreffende EG-richtlijn: EN13240 Met vaste brandstof gestookte ruimteverwarming. Eisen en beproevingsmethoden.</p> <p>Toegepaste nationale normen:</p> <p>DIN18891 (A2/Plus), Art.15aB-VG, LRV/VKF</p> <p>Rendement 79%, uitstoot CO 625PPM @ 10% O2</p>	<p>Déclaration de conformité européenne</p> <p>Par la presente, nous déclarons que la poêle de pierre ollaire ci-après répond, de par sa conception et sa construction ainsi que de par le modèle que nous avons mis sur marché en vigueur de la directive européenne 89/106/EEC, "Construction Products Directive".</p> <p>En cas de modification de la poêle de pierre ollaire effectuée sans notre accord, cette déclaration sera caduque.</p> <p>Ecosy et -Depot</p> <p>Directives européennes en vigueur : EN13240 Appareils ménagers utilisant les combustibles liquides ou solides</p> <p>Normes nationales appliquées : DIN18891 (A2/Plus), Art.15aB-VG, LRV/VKF</p> <p>Rendement 79% / émissions de CO 625 PPM @ 10% O2</p>
<p>EG-Konformitätserklärung</p> <p>Hiermit erklären wir, daß die nachfolgende Specksteinkamin aufgrund ihrer Konzipierung und Bauart sowie in de von uns in Verkehr gebrachten Ausführung den einschlägigen der EG-Richtlinien 89/106/EEC, "Construction Products Directive" entspricht.</p> <p>Bei einer nicht mit uns abgestimmten Änderung der Specksteinkamin verliert dieser Erklärung ihre Gültigkeit.</p> <p>Ecosy und -Depot</p> <p>Einschlägige EG-Richtlinien: EN13240 Raumheizer für feste Brennstoffe - Anforderungen und Prüfung.</p> <p>Angewandte nationale Normen: DIN18891 (A2/Plus), Art.15aB-VG, LRV/VKF</p>	<p>Dichiarazione di conformità CE</p> <p>Dichiariamo con la presente, che la stufa in pietra ollare qui di seguito indicata, in base alla sua concezione e al tipo di costruzione, e nella versione da noi introdotta sul mercato, è conforme ai relativi requisiti delle direttive della CE 89/106/EEC, "Construction Products Directive".</p> <p>In caso di modifica apportate alla macchina senza il nostro accordo, questa dichiarazione perde la sua validità.</p> <p>Ecosy -Depot</p> <p>Direttive CE pertinenti : EN13240</p> <p>Norme nazionali applicate : DIN18891 (A2/Plus), Art.15aB-VG, LRV/VKF</p>
<p>EU Declaration of Conformity</p> <p>We hereby declare that the soapstone stove described below conforms to the relevant EU Directives 89/106/EEC, "Construction Products Directive", both in its basic design and construction as well as in the version marked by us.</p> <p>This declaration will cease to be valid if any modifications are made to the soapstone stove without our express approval.</p> <p>Ecosy and -Depot</p> <p>Relevant EU Directives: EN13240 Roomheaters fired by solid fuel – requirements and test methods</p> <p>National Standards applied: DIN18891 (A2/Plus), Art.15aB-VG, LRV/VKF</p>	<p>Försäkran om överensstämmelse</p> <p>Härmed försäkras vi att den enligt nedan angivna täljstenskamin till konstruktion, byggnadssätt och i av oss levererat utförande motsvarar tillämpliga baskrav enligt EU-direktiven 89/106/EEC, "Construction Products Directive"</p> <p>Vid ändringar på täljstenskamin som icke avtalats med oss upphör denna försäkran att gälla.</p> <p>Ecosy och Depot</p> <p>Tillämpliga EU-direktiv: EN13240</p> <p>Tillämpade nationella normer : DIN18891 (A2/Plus), Art.15aB-VG, LRV/VKF</p>

Fabrikant:

Alte h

De Zwaan 3
1601MS Enkhuizen
Nederland

K. Ravenhorst
Directeur

W. Annes
Engineering

Keuringsinstituut:

ORRF

Rhein-Ruhr Feuerstätten Prüfstelle

Rhein-Ruhr Feuerstättenprüfstelle GmbH
Am Technologiepark 1
D-45307 Essen
Notified body Number: 1625

A

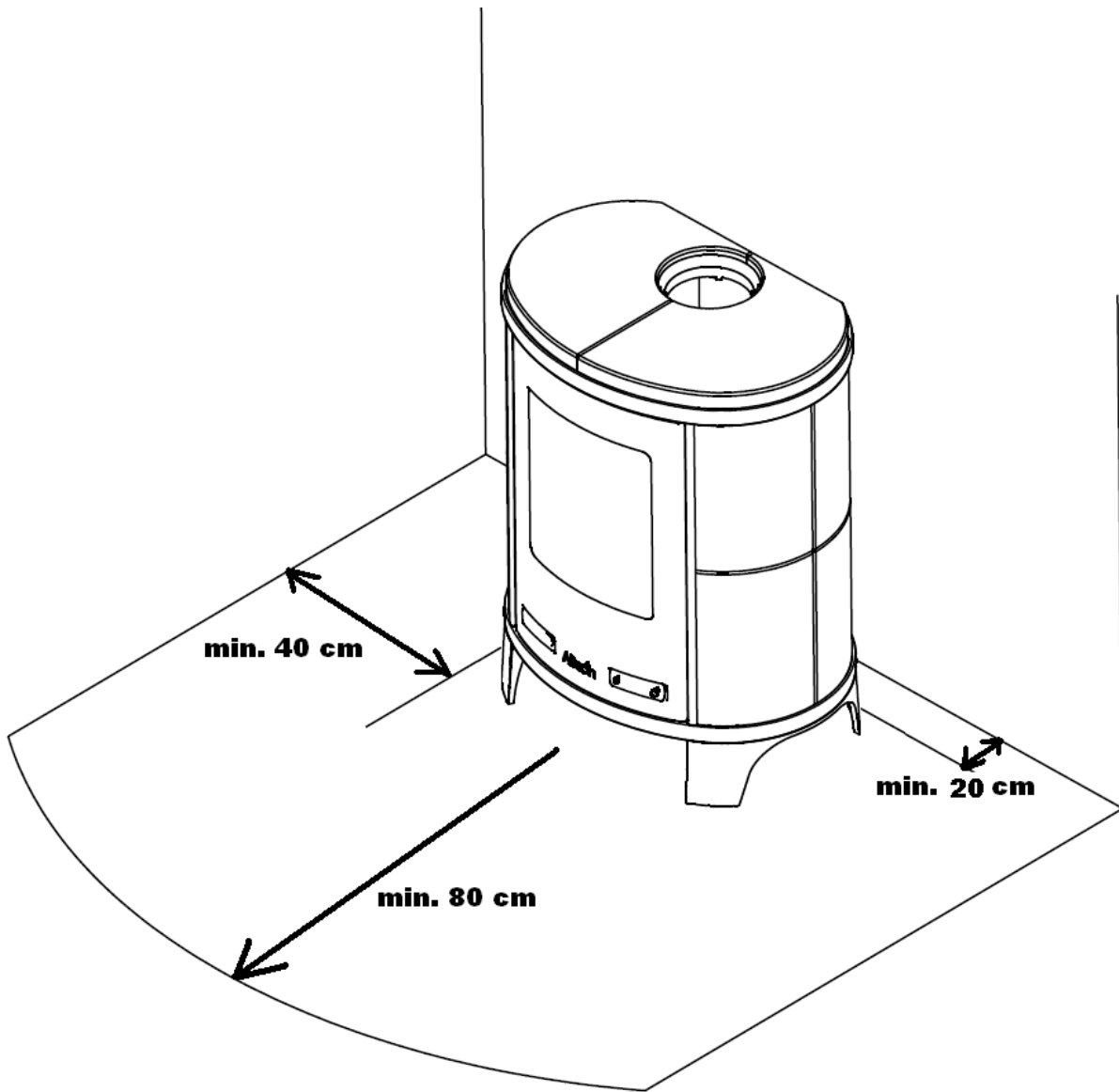

B



Ecosy

**SPECIFICATIEKAART / SPEZIFIKATIONSKARTE
SPECIFICATIONS / CARTE DE SPÉCIFICATIONS
SCHEMA DI SPECIFICAZIONE / SPECIFIKATIONSKORT**

Type / Typ / Type / Type / Tipo / Typ :

Serienummer / Seriennummer / Serial number / Numéro de série / Numero di serie / Seriennummer :

Datum aankoop / datum Ankauf / Date of purchase / Date d'achat / Data diacquisto / Datum för inköp :

Naam en woonplaats of firma stempel Altech Dealer / Name und Wohnort oder Firmenstempel des Altech-Händlers / Name and location or company stamp of the Altech dealer / Nom et adresse ou tampon du revendeur Altech / Nome ed indirizzo o timbro del rivenditore Altech / Namn och ort eller Altech-återförsäljarens firmastämpel

Bewaar deze kaart zorgvuldig / Diese Karte sorgfältig bewahren / Keep this card in a safe place / Conserver cette carte précieusement / Conservare questa scheda in un luogo sicuro / Förvara detta kort på ett säkert ställe

**Ecosy Garantiebewijs / Garantiebeweis / Warranty certificate
Certificat de garantie / Certificato di garanzia / Garantibevís**

Naam / Name / Name / Nom
Cognome e nome / Namn:

Adres / Anschrift / Address
Adresse / Indirizzo / Gatuadress:

Postcode / Postleitzahl / Postcode
Code postale / CAP. / Postnummer:

Woonplaats / Ort / Town
Ville / Città / Ort:

Land / Land / Country
Pays / Nazione / Land:

Type / Typ / Type
Type / Tipo / Typ:

Serienummer / Seriennummer / Serial number
Numéro de série / Numero di serie / Seriennummer:

Datum aankoop / datum Ankauf / date of purchase
Date d'achat / Data diacquisto / Datum för inköp:

Naam en woonplaats of firma stempel Altech Dealer / Name und Wohnort oder Firmenstempel des Altech-Händlers / Name and location or company stamp of the Altech dealer / Nom et adresse ou tampon du revendeur Altech / Nome ed indirizzo o timbro del rivenditore Altech / Namn och ort eller Altech-återförsäljarens firmastämpel

Dit garantiebewijs binnen 14 dagen na aankoopdatum retour zenden. Diesen Garantiebeweis innerhalb von 14 Tagen nach Ankaufsdatum retour senden. Return the warranty with 14 days of purchase. Ce certificat de garantie doit être renvoyé dans les 14 jours suivant la date d'achat. Questo certificato di garanzia deve essere restituito entro 14 giorni dalla data di acquisto. Återsänd denna garantisedel inom 14 dagar efter inköpsdatum



Frankeren
Freimachen
Stamp
Afranchir
Afrancare

ALTECH
De Zwaan 3
NL 1601MS Enkhuizen